



Prólogo

La sorprendente cantidad de medios y métodos disponibles para crear títulos de películas constituye realmente un estímulo para que el aficionado instale su propio «taller de títulos» y lo utilice luego con frecuencia.

Ciertamente, la ausencia de títulos o de títulos sin ninguna gracia hace que incluso películas de primera clase pierdan gran parte de su calidad; el espectador habituado a los medios audiovisuales encuentra estas producciones inacabadas e inexpertas, propias de un mal aficionado.

Los títulos son las «tarjetas de visita de la película (y del filmador)»; son medios de comunicación imprescindibles, que proporcionan el primer contacto con el público y que dan información sobre el tema de la película. Pero la película no sólo debe estar provista de un simple rótulo o «etiqueta», sino que debe ofrecer una introducción visual y adecuada en cuanto a contenido y tema.

Los títulos iniciales y finales sólo tienen razón de ser si los tratamos con el mismo cuidado y dedicación que las demás partes de la película. El aficionado que realmente se preocupa tratando de presentar un concepto original, una forma refinada y un acabado perfecto del título, gana en seguida la simpatía de su público. La fantasía del filmador no tiene límites en absoluto: la escala de posibilidades va desde el diseño de títulos sencillos con texto a la elaboración de complicados títulos trucados. En los doscientos consejos contenidos en este libro, probados en la práctica, se estudian todos los aspectos de la técnica y diseño de títulos.

Aunque las enseñanzas de este libro van destinadas básicamente al campo de la cinematografía, también pueden aplicarse en gran parte a la creación de títulos para vídeo o diapositivas, así como a otros fines fotográficos.

Capítulo 1

Títulos para principiantes

Los títulos iniciales y finales deben ser captados con claridad por el público deben provocar curiosidad e interés, han de dar información y resumir en lo posible el contenido de la película. El seguir ciertas normas básicas conduce a un éxito seguro.

1. La escritura y la película

La escritura no es más que una de las muchas formas de expresión visual. En el marco de la cinematografía tiene una función acompañante y adicional, y por lo tanto requiere una amplia adaptación a este medio. La película proyectada emite señales ópticas en forma de imágenes en movimiento; puesto que los símbolos escritos están integrados como parte del título, dichos símbolos han de estar subordinados a la forma y contenido de la película. Para una mayor fuerza de expresión de la película es importante, por un lado, el movimiento reproducido y por otro lado una composición de imágenes lo más sugestiva posible.

2. Normas básicas para hacer títulos

El que considere su hobby como verdadera afición, apreciará también en relación con el título la necesidad de producir buenas imágenes. Las películas interesantes se distinguen de la masa de películas vulgares por su introducción y título final perfectos.

Para poder transmitir una información exacta es conveniente filmar los títulos, con excepción de los títulos intermedios en movimiento (consejos 23-26), después de rodar la película y antes del montaje final. Para que nuestros diseños salgan bien es fundamental observar con cuidado los siguientes elementos: redacción, tipo y tamaño de la letra, fondo, armonía de título y del tema y realización técnica precisa.

3. El formato de la película es cosa secundaria

Los filmadores aficionados y profesionales utilizan diferentes formatos de película. Los formatos más usados actualmente por filmadores aficionados son los de super-8 y single-8.

Con un tamaño de imagen similar, ancho de película y perforación similares, ambas películas se distinguen únicamente en los siguientes puntos: Super-8: subcapa de celulosa de acetilo, suministrable en instamatic-casetes o en bobinas doble-super-8; single-8: subcapa de poliéster, confeccionadas en Fuji-casetes (es necesario pegarlas con cinta adhesiva). Para diseñar títulos rige como norma que todos los formatos de película se reproduzcan con una relación uniforme anchura-altura de 3:4 (excepción: vea el consejo 156). Las diapositivas micro tienen una relación anchura-altura de 2:3.



Figura 3. Sobre fondos claros, las letras diapositivas «outline», es decir, letras cuyos contornos son visibles únicamente como líneas blancas, se leen con dificultad.

4. Película de color y título

El filmador de super-8 utiliza casi únicamente película en color. Existe también material en blanco y negro, pero éste se utiliza por lo general para fines científicos y para la confección de películas de prueba.

La fabricación de la película no influye en la elaboración de títulos. Por lo tanto, puede usted utilizar, sin más, su marca preferida, pero los «credits» iniciales y finales (información sobre actores, productor, música, etc.) debe tomarlos con el mismo material que las demás escenas. Las fabricaciones o emulsiones distintas

causan, en determinadas circunstancias, oscilaciones molestas en la calidad de la imagen.

5. La coordinación es importante

Habrá que vigilar siempre que el nivel del título corresponda a la imagen total de la película. Para conseguirlo, no sólo hace falta una minuciosa coordinación de sus medios y métodos, sino también una correcta relación entre el título y el contenido de la película. Es muy importante equipar con características comunes el credit (término usado internacionalmente por los profesionales del cine para indicar los títulos (iniciales, intermedios o finales) de una película.) y las escenas filmadas. El equilibrio necesario entre el texto de los títulos y la imagen viva puede obtenerse sobre todo mediante trucos psicológicos, tal como se describen en el capítulo sexto de este libro. Existe toda una serie de relaciones misteriosas entre los distintos elementos de la composición, que identifican inconscientemente al espectador con determinado contenido.

6. La «película-dentro-de-la-película»

Los títulos jamás deben ser un fin en sí mismo, o una expresión de la imaginación experimental de su creador. El esfuerzo creativo y la realización técnica deben tener, una relación adecuada con el contenido de la película. En todo caso los títulos expresan algo que debe estar contenido, de una u otra forma, en la acción filmada. Es menos peligroso sorprender al espectador con una película sublime tras una enunciación discreta, que no decepcionarle con unas imágenes sin pretensiones tras una introducción rimbombante. Los títulos forman una película dentro de la película, que como parte del programa tienen, sobre todo, la siguiente función: motivar su capacidad de captar impresiones y activar su diversión de antemano...

7. ¿Aparato de títulos o trípode?

Los títulos que «bailan», incluso como expresión de una simpatía progresista, apenas son aceptables. Sólo puede contarse con resultados satisfactorios si se sujeta de manera firme la cámara. Existen únicamente dos excepciones para esta regla: macrotítulos, al aplicar un soporte especial fijado a la cámara (consejo 84) y ciertos títulos naturales (consejos 23-25). Como soporte parados aparatos de

filmación sirve el trípode con cabeza kíno (regulable horizontal y verticalmente. Si usted posee una cámara con visor separado, mejor que utilice desde el principio un aparato de títulos adecuados que, por cierto, ofrece posibilidades extras al propietario de una cámara de fotos réflex.

8. Auxiliares útiles

En el siguiente capítulo obtendrá más información sobre accesorios técnicos especiales para la filmación. Le hablaremos aquí, sin embargo, de auxiliares sencillos y baratos que contribuyen en alto grado al éxito de la filmación de títulos; uno es el disparador de cable, requisito imprescindible para hacer tomas sin vibraciones; otro es el parasol para proteger el objetivo de luz incidente procedente de lámparas y focos, teniendo en cuenta que la mayoría de los títulos se hacen con luz artificial.

9. Credits tradicionales

Desde que un filmador profesional tuvo por primera vez la idea de poner títulos a sus películas mudas (que en aquel entonces se consideraban como una atracción de feria), la costumbre ha proliferado, constituyendo una tradición, de modo que desde entonces cualquier tipo de película empieza por los «credits». Pero no es necesario sentirse ligado a este método convencional. En películas con actores, por ejemplo, puede conseguirse generalmente un aumento del impacto o interés cuando se pone el credit entero entre la introducción (breve) y la acción principal. Y existen muchas más posibilidades...

10. Texto con el credit final

En la mayoría de las películas, el credit final consiste únicamente en un solo título pequeño («fin»). El que estudie con atención los programas y series de la televisión, comprobará que se ha introducido un segundo método. Todos los subtítulos, a veces incluso una repetición del título principal, figuran en el credit final (Han visto... Una película de...). Para esta situación no habitual del texto existen tres puntos que el filmador aficionado debería incluir en sus consideraciones:

1. el diseño del título principal (credit inicial) puede tener lugar independientemente de los subtítulos;
2. los títulos iguales de serie no son influidos por textos adicionales que distraen la atención;
3. los nombres y slogans permanecen por más tiempo en la memoria del espectador.

Para variar se mencionan los nombres de los colaboradores en el credit final

11. Los alargamientos son imprescindibles

Los credits iniciales y finales deben completarse mediante las llamadas tiras de introducción o leaders. Evitan daños técnicos en las escenas con títulos y protegen los ojos del espectador, haciendo posible el alargamiento de la música de fondo.

La tira inicial es de medio metro de película blanco de color verde, como mínimo, y la misma cantidad de película negra sin exponer que conecta con el título. Antes del trozo negro, si se desea, puede pegarse un trozo de película blanca ciega (para proyectores con puesta automática), una tira perforada de limpieza, una película de prueba para el enfoque o una cinta inicial óptica (para película sonora).



Figura 11.

Al credit final sigue medio metro de película negra y medio metro de película blanca de color rojo.

12. El título principal

El título principal ha de ofrecer una relación directa con el argumento de la película y en cierto modo una antelación de su contenido («La primera hora de gateo del Bebé, «Parrillada en Mallorca, «Sueños de Whisky»...). En su modalidad de «headline», el título ha de ser lo más breve posible (las excepciones confirman la regla) y debe ser formulado de forma sencilla y penetrante. Las exageraciones prometen tan pocos aplausos como los slogans olvidados (compare los consejos 133-141).



Figura 12 Leyenda del título: «HAN VISTO UNA PELÍCULA DE»

El título principal puede destacarse por composición o trucos técnicos de filmación (mayor tamaño de letras, movimiento, espejismo, etc.), pero debe armonizar estilísticamente con los demás textos (mismo tipo de letra, fondo correspondiente, etc.).

13. El subtítulo

Generalmente se completa el título principal con uno o más subtítulos. Si la película procede de un genio filmador, un solo subtítulo con el nombre del autor de la película es suficiente. En producciones de equipo, o coproducciones, se mencionan los actores y otros colaboradores en subtítulos para agradecerles así su ayuda.

Aparte de esta información, los espectadores se enteran por los subtítulos de ciertos conceptos abstractos que no siempre pueden reproducirse en imágenes vivas (por ejemplo, fechas, tiempo y lugares). Como ya dije antes, pueden incluirse los títulos principales y los subtítulos entre una introducción y la acción principal, o pueden repartirse en tres a cinco escenas de una secuencia de introducción (historia, inicio de una imagen retrospectiva, presentación de los colaboradores, descripción del ambiente, etc.).

14. Cuidado con los títulos intermedios

En la era de las películas sonoras, los títulos intermedios pierden cada vez más terreno. Actualmente se sustituyen por diálogos o comentarios (excepción: textos luminosos en la imagen móvil). Los títulos intermedios de texto suponen igualmente una impresión bastante anticuada cuando aparecen en películas mudas de aficionados o en series de diapositivas. Molestan para la continuidad de la acción, y los espectadores los consideran casi siempre como una interrupción inoportuna. O sea, que deben emplearse los títulos intermedios como excepción: en la forma de títulos naturales (consejo 23); como inserto (mapas, diagramas); como elemento separador en películas de episodios, o como broma en películas de tipo rancio.

15. El título «final»

El 99 % de las películas de aficionados y de profesionales terminan con la palabra «fin». Mientras se haya escogido un diseño interesante, no hay nada en contra. El tipo de letras y el fondo del título final sólo deben ser similares al título principal y a los subtítulos, si todos los textos figuran en el credit final. Los filmadores previsores complementan el título final con la fecha de la producción (los profesionales prefieren cifras romanas), siendo este método muy útil para las reposiciones al cabo de decenas de años. La palabra «fin» puede sustituirse por la forma internacional THE END, por una traducción a varios idiomas (einde/ende/fin/the end) o por un comentario final en relación con el tema («y fueron muy felices», «continuará», «hasta la vistas», etc.).

16. El sello del productor

El filmador ambicioso introduce en cada una de sus películas una viñeta reconocible que, como «marca comercial», caracteriza el producto del autor.



Figura 16. Marca del autor con exposición doble de la foto y del ornamento rotativo del «péndulo de luz»

Se orienta por las marcas de los productores profesionales y de los que alquilan películas que acostumbran dar a sus obras un sello de calidad. Esta marca del autor sirve por una parte como señal de reconocimiento y, por otra, como medio auxiliar de «*public relations*». Figura antes del título principal en la pantalla y frecuentemente se repite al final. Como ejemplo práctico, aunque poco original, puede mencionarse el nombre del autor (Juan Películas presenta... ») .

17. La marca de autor como marca comercial

Un acabado original aumenta considerablemente el valor de atención de la marca del autor. Si los nombres y apellidos del autor y de los colaboradores aparecen en subtítulos separados, existen dos posibilidades. Como marca del autor se elige una combinación de letras según el ejemplo de muchas compañías productoras de películas y emisoras de televisión (abreviaciones como CCC, MGM, NTS, ZDF), o se busca una denominación adecuada de fantasía (Cine 8, Estudio X, Super Sport, Pancake-Films, Amigos de Buenas

Películas). Todavía produce mayor efecto la marca de autor en forma de emblema trucado, imitando en plan humorístico una marca profesional famosa (la imagen de chispas de Columbia, el león de la MGM entre laureles, etc.).

18. ¿Es importante el contenido de un título?

Los títulos se diseñan como «embalaje» atractivo de la acción filmada, y el espectador sólo los acepta si están hechos en forma llamativa, vivaz y atractiva. Por eso, abandonemos la idea de unas declaraciones largas y aburridas y limitemos los textos generales al mínimo, procurando obtener una formulación breve y concisa.

Resumiendo: la marca del autor y el título principal son elementos imprescindibles del credit inicial. Eventualmente, luego siguen los nombres y funciones de todos los colaboradores invisibles, así como los nombres de «artista» de nuestros actores. En relación con el tema se dan, a continuación, los subtítulos y la indicación de tiempo o lugar (Otoño de 1976 / 540 km hacia nuestro destino de vacaciones / Whiskytown, 38 habitantes / Nacido el 1 de junio).

19. Película muda y película sonora

Los textos para estos dos tipos de película deben idearse minuciosamente y planearlos inteligentemente para convertirlos en imágenes con conocimiento de la materia. Quiero aconsejar a los amigos de la película sonora que no dejen de conceder importancia al diseño de los credits iniciales y finales. Los títulos, también en las producciones audiovisuales, sirven como medio imprescindible de información. Los títulos finales e intermedios pueden ser sustituidos sin más por un comentario o música adecuada (consejos 163-165), pero los títulos principales y los subtítulos sólo pueden sustituirse por medios acústicos en películas experimentales.

20. ¿Estático o móvil?

Si usted tiene un equipo para hacer títulos, es natural que intente aprovechar todas las posibilidades que éste le ofrece. En primer lugar, el esfuerzo creativo y técnico depende en gran parte del tema y contenido de la película. Sólo se pueden evitar reacciones negativas de espectadores frustrados mediante una dosificación precisa de los medios disponibles. Dado que en el terreno de películas y vídeo se trata

exclusivamente con imágenes móviles, recomendando también textos o fondos móviles. Incluso los temas «realistas» reportajes, documentales industriales, películas científicas, etc. no deben tener necesariamente una introducción a base de títulos estáticos.

21. Fade-in, fade-out

En la práctica de decenas de años se ha hecho usual proveer los credits iniciales y finales de fundidos abiertos y fundidos cerrados (fade-in y fade-out). Estos efectos de fundido provocan una separación óptica, sin aislar el título de las demás partes de la película. En el fundido abierto, la imagen aparece progresivamente a partir de un negro impenetrable; en el fundido cerrado el proceso es al revés. Como medios auxiliares técnicos sirven instalaciones automáticas de fundido o bien obturadores regulables (ambos incorporados en la cámara), un diafragma iris que pueda cerrarse completamente o un doble filtro de polarización (ambos pueden adquirirse para ser aplicados discrecionalmente al objetivo). Combinando el fundido abierto y el cerrado se consigue una transición suave» de las escenas.

22. Tomas interiores y exteriores

Los títulos pueden realizarse tanto en el interior como en el exterior. Las tomas exteriores son, sin embargo, poco recomendables, ya que deben tenerse en cuenta unas circunstancias de luz y de tiempo que varían imprevisiblemente.

Sólo en las tomas de interiores, con luz artificial, pueden eliminarse todos los riesgos. No obstante, también en el jardín, en el balcón o en la terraza pueden obtenerse resultados satisfactorios. Un cielo cubierto garantiza una iluminación sin sombras de los modelos de títulos; la luz solar da una sombra profundamente negra a las letras tridimensionales (vea el consejo 152).

23. ¿Son deseables los títulos «live»?

Si usted no se conforma con los títulos hechos exclusivamente en el interior, puede intentar, de todas formas, aplicar tomas exteriores. Substituya los subtítulos demasiado rebuscados por títulos «live» o naturales que se adapten armoniosamente a la escena para que parezcan un elemento natural de los mismos.



Figura 23. Los títulos Intermedios tomados en el camino pueden integrarse imperceptiblemente en la escena

En las películas familiares y de vacaciones, los títulos iniciales y finales sólo pueden expresarse, en ocasiones, mediante títulos naturales. Los títulos «live» son especialmente adecuados para producciones en video y series de diapositivas con sonido. Consideramos títulos naturales las inscripciones y nombres presentes en el lugar, o descubiertos en cualquier otra parte, que simplemente se filman, requiriendo para su utilización una escasa preparación.

24. Títulos en stock

Resulta una buena idea confeccionar sistemáticamente una colección de títulos «live».

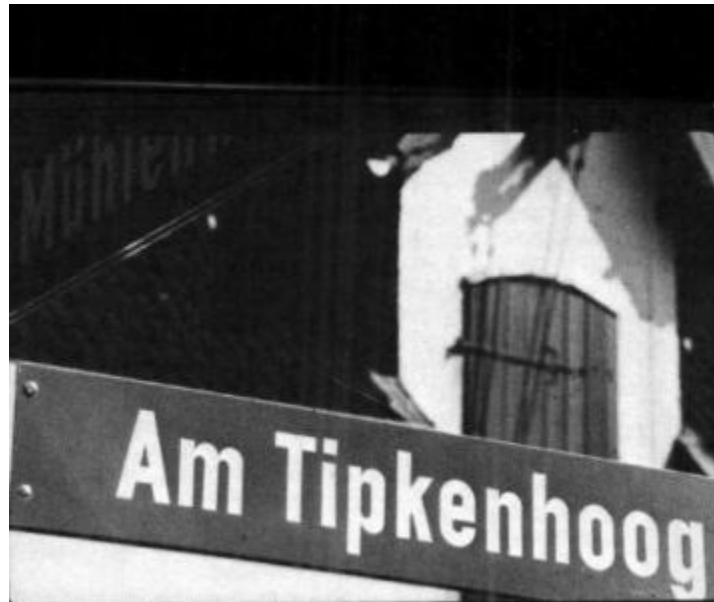
En su posterior incorporación a las películas que deseemos, debe vigilarse la similitud de iluminación y circunstancias meteorológicas le ofrecemos algunas sugerencias para que inicie usted su archivo de títulos «live», tales como: indicadores de ciudades, estaciones, dirección de caminos, letreros de calles e inscripciones en edificios, matrículas de coches, escudos de ciudades, letreros de albergues, nombres de barrios y calles con tranvías y autobuses, esferas de relojes y relojes de torres, etc.



Figura 24.

Con las señales de tráfico pueden obtenerse diversas funciones («stop» como título final, etc.).

25. Texto con medios naturales

Los títulos «live» no siempre deben realizarse utilizando inscripciones-listas-para-usar. En palabras cortas, pueden componerse letras de gran tamaño con elementos naturales originales. Para mejorar la visibilidad del texto pueden combinarse vivos contrastes de colores.

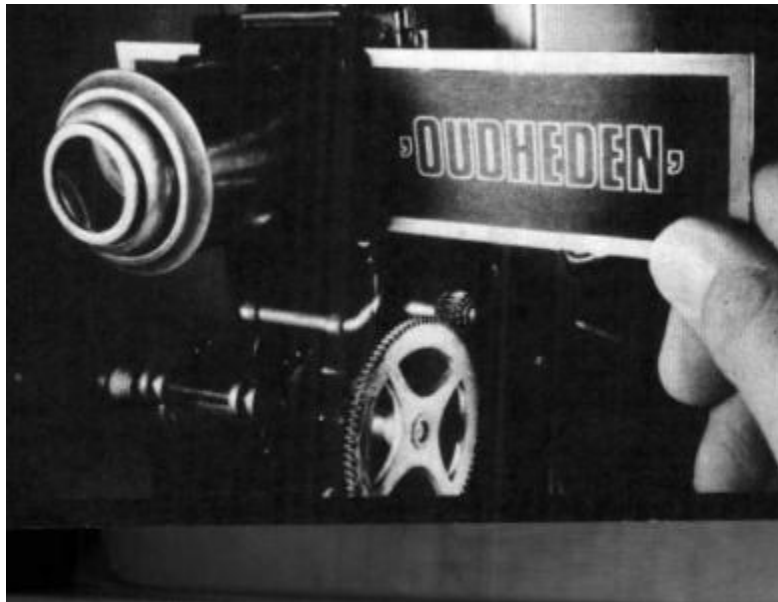
Como materiales para estas letras naturales son adecuados: pequeños guijarros, conchas, caracoles vacíos, algas marinas, flores, setas pequeñas, piñas y hayucos, etcétera. También sirven objetos artificiales diversos como tapones corona de botellas, clavos, tornillos, cajas de cerillas, etc.



Figura 25. La claqueta como elemento de títulos para temas actuales y relacionados con la película (foto Paramount).

Con una fuerte luz lateral se pueden grabar incluso las letras en la nieve o en la arena húmeda.

26. Accesorios y textos

Si no tiene usted títulos «live» disponibles, puede resolver el problema muy bien con ciertos elementos. Existen dos grupos de títulos pseudo-naturales.

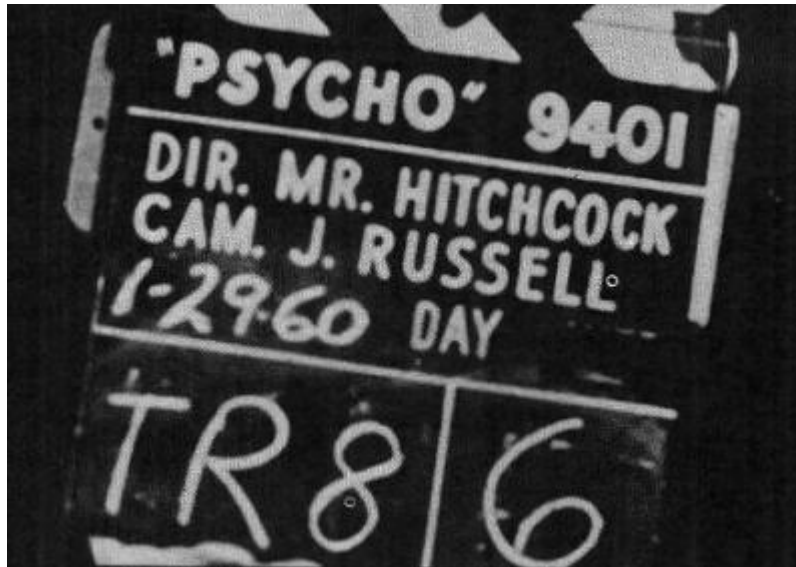
En el primer grupo hallamos impresos de todo tipo: prospectos de viajes, posters, etiquetas de hoteles, folletos publicitarios de los lugares de vacaciones, planos o mapas, anuncios, tickets de espectáculos, programas, billetes de tren y de avión, tarjetas de socio, telegramas, hojas de calendario, postales con recuerdos, títulos...

El segundo grupo consiste en objetos y accesorios que pueden rotularse temporalmente con letras adhesivas: maletas, puertas de coches, ventanas, buzones de correos, frascos de cerveza, ollas de guisar, juguetes etc.

27. Iluminación con luz artificial

Puesto que la mayoría de los títulos se confeccionan en el interior, es imprescindible que tenga usted en su estudio una buena instalación de luces. Las lámparas de halógeno son poco adecuadas para este fin, ya que producen mucho calor y consiguen, aun aplicadas de cerca, los efectos de iluminación necesarios. Las

fuentes de luz ideales son dos reflectores idénticos con brazo flexible o soportes móviles. Deben poderse combinar, o bien con el aparato de títulos, o bien con una cámara montada sobre trípode. Para películas de sensibilidad media son recomendables las lámparas con espejo interior hasta 250 vatios; para películas de color de alta sensibilidad son suficientes dos bombillas normales de 60-100 vatios cada una.



Figura 27. Los títulos preparados de antemano hacen posible una transición de escenas sin complicaciones. Una iluminación libre de sombras mediante dos lámparas colocadas oblicuamente (foto Rusillon).

28. Iluminación por reflejo y al trasluz

Si se desea obtener una iluminación uniforme y libre de sombras, deben colocarse dos fuentes de luz de igual intensidad, oblicuamente y a la misma distancia del original (doble luz lateral). Las lámparas se colocan siempre de tal manera que no se produzcan reflejos extraños en originales brillantes (cristal, acetato, fotos, papel brillante).

Para los títulos iluminados al trasluz se colocan dos lámparas oblicuamente detrás o debajo de una superficie semi-transparente (cristal mate, papel de dibujo transparente (vegetal), montado en un bastidor de madera). Vistas así, a contraluz, las letras son opacas y se reproducen como siluetas. Con folios transparentes de color pueden conseguirse efectos cromáticos variables.

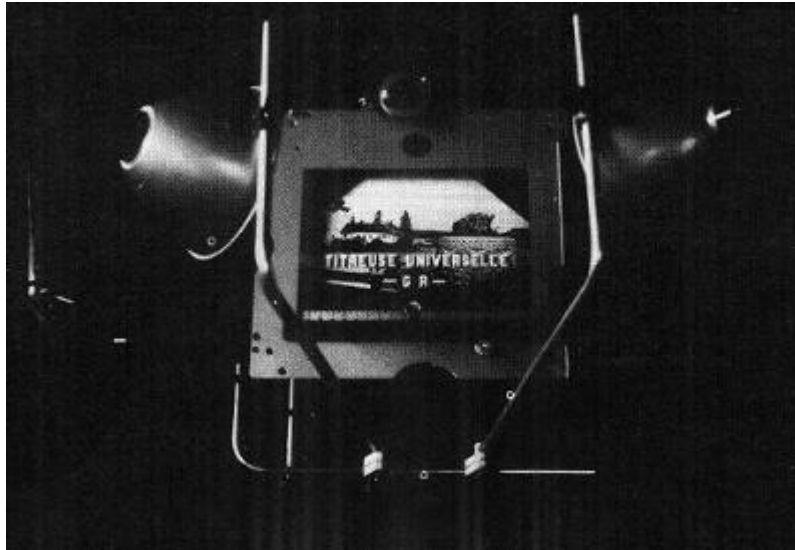
29. Títulos de luz mezclada

Existen dos formas de utilizar la llamada «luz mezclada» en la creación de títulos (y otros motivos). El primer método consiste en la iluminación simultánea del título con luz diurna y artificial. Según la regulación del filtro de conversión incorporado en la cámara super-8, una de las dos clases de luz se comporta de manera extraña: la luz diurna se reproduce con un fuerte velo azulado y la luz artificial con un velo exageradamente rojizo.

Con el segundo método, el título se ilumina simultáneamente con luz frontal y con contraluz desde atrás, o bien, alternativamente, una y otra.

30. Fundido abierto y cerrado mediante luz

Sin los fundidos, abiertos o cerrados (consejo 21), no pueden imaginarse los títulos convencionales ni los trucados. Si usted no posee los aparatos auxiliares necesarios, puede producir fundidos, abiertos o cerrados, mediante efectos de luz. Le ofrecemos dos métodos:

1. Girar los reflectores de las lámparas durante la toma alrededor de su eje, o sea, torcer despacio hacia dentro, o hacia fuera, de modo que el original se ilumine más gradualmente, o se quede más en la oscuridad (se recomienda una abertura pequeña del diafragma).
2. Conexión eléctrica de un «atenuador o resistencia reguladora que permita una regulación de la claridad sin escalas. Para cualquiera de estos métodos, debe usted determinar el valor del diafragma con plena iluminación y dejar fijo este valor.

31. El efecto de la sombra errante

Como fuente de luz elegimos un proyector fuerte de diapositivas, cuya luz compacta y dirigida provoca en las letras tridimensionales sombras perfectamente definidas (vea el consejo 152).

Moviendo el proyector durante la toma, a igual distancia en forma de medio círculo (del lado izquierdo al derecho), la sombra anda de manera sorprendente alrededor de las letras. Alguna interrupción en la toma conduce a sombras «saltadoras».

Al igual que para todos los efectos de iluminación, la regulación del diafragma debe hacerse manualmente (desconecte, pues, el automatismo de exposición).

32. Trucos con luz y color

Un proyector de diapositivas como foco puede proporcionarnos introducciones estilizadas para películas de crímenes y de terror. Ponemos un cartón opaco en la ranura de diapositivas, en el cual de antemano hemos recortado un pequeño agujero. Con un poco de práctica, moviendo lentamente el proyector, pasamos entonces el punto de luz, como si fuera una linterna de bolsillo, por encima de los textos... Para medir la exposición nos guiamos por la mancha fuerte de luz del proyector. La iluminación total del original debe ser considerablemente menor que la luz que imita el haz de una linterna. En las películas infantiles, de fantasía, de trucaje o de ciencia-ficción, se obtienen efectos sorprendentes iluminando las escenas con luz lateral de color. Para ello se utilizan hojitas de celofán transparente de color, enmarcadas en el proyector de diapositivas.

33. ¿Claro u oscuro?

No existe ninguna regla fija que prescriba tajantemente textos claros (blancos) o textos oscuros (negros) para determinados temas.



Figura 33 Cuatro ejemplos de la función de contraste de modelos claros y oscuros (dibujo: Copytype)

Sin embargo, en la práctica resulta que un texto claro sobre fondo oscuro ofrece mejor legibilidad y no irrita tanto la vista. Las letras oscuras sobre una pantalla clara cansan más fácilmente la vista. Sólo deben aplicarse sobre fondos de una claridad media. Las manchas puramente blancas o muy claras ciegan el ojo y las imágenes además se rayan fácilmente. Estas reglas rigen sobre todo para los textos en blanco y negro. Los filmadores de super-8 y los que hacen diapositivas, sírvanse consultar los consejos sobre color 145-148.

34. ¿Horizontales u oblicuos?

Por lo general los textos se colocan horizontalmente. Sobre todo si se trata de palabras largas y de textos compuestos de más de una palabra. Un texto colocado diagonalmente debe justificar el contenido de la película (acontecimientos especialmente alegres, sensibles, dramáticos o de suspense). Por ejemplo, un título principal colocado en diagonal sobre el fondo (una sola palabra) simboliza sin lugar a dudas una acción dinámica.

Si desea usted colocar en diagonal no sólo el título principal sino todos los textos, es necesario cuidar una colocación paralela de los textos siempre en el mismo ángulo (excepción: palabras dibujadas en perspectiva).

35. Texto y campo de imagen

El fracaso de un título se debe, en buena parte de los casos, al hecho de que el filmador en cuestión no haya tomado suficientemente en serio una de las más importantes reglas básicas...

¡Las tarjetas de títulos jamás deben llenarse de textos hasta los bordes!

Y esto no sólo rige para las tomas con cámaras de visor (donde el efecto de paralaje es mayor). Incluso utilizando cámaras réflex, el original debe ser algunos centímetros mayor que el corte visible en el visor. Por lo tanto, debe existir suficiente distancia entre el texto y la limitación del borde, ya que la imagen del visor, el corte real y la imagen proyectada no siempre coinciden en un 100 % en todos los aparatos.

36. Textos largos y cortos

La atención de los espectadores disminuye rápidamente si componemos muchos textos sobre un fondo único. Por lo tanto, no muestre más de un máximo de cuatro líneas de texto a la vez; divida el texto, si es necesario, en varios grupos.

Ejemplo:

1. Nombre del realizador.
2. 2. Título principal.
3. Autor del guión.
4. Cameraman.
5. Especialista en trucos y efectos sonoros.
6. Director
7. Indicación de tiempo y lugar.

Los textos más largos pueden, dividirse en bloques y presentarlos montados en un cilindro rotativo (vea el consejo 170).

37. La duración de la toma

Tenga siempre presente que la calidad es más importante que la cantidad. Títulos iniciales y finales interminables, con amplias declaraciones y descripciones, resultan contraproducentes, ya que no guardan ninguna proporción respecto a la extensión relativamente corta de las películas de aficionados. Está claro que una película de hora y media soporta muchos más títulos de texto que una película de cinco minutos. Como medida para la duración de la toma del credit inicial y final, sirve la información que sea absolutamente necesaria (cantidad de títulos separados). Hay varios factores que determinan la duración de toma de los títulos separados (contenido, composición, acabado técnico), así que no es posible dar indicaciones más concretas.

38. Duración del título

Siguiendo unas reglas prácticas sencillas es posible determinar aproximadamente el factor tiempo. Partimos, por ejemplo, de la base de que la mayoría de los

espectadores pueden leer de 10 a 15 letras por segundo aproximadamente. En la práctica resulta útil el siguiente método: filmar el texto hasta que lo hayamos leído dos veces en voz alta; con lo cual puede tenerse en cuenta el ritmo de lectura más lento de los niños y los ancianos. Debe vigilarse que los títulos de una sola palabra permanezcan como mínimo de tres a cinco segundos en la pantalla. La duración de toma de títulos con tipos de letras complicados, ilustraciones, trucos o movimientos refinados puede alargarse sin inconveniente.

Tabla

Duración de toma en segundos		Consumo de película en metros (super-8)
con 18 i/s	con 24 i/s	
13	10	1
26	20	2
39	29	3
52	39	4
66	49	5
79	59	6
92	69	7
105	79	8
118	88	9
131	98	10

Figura 38

39. ¿Títulos de imprenta?

Este es un método que antiguamente se aplicaba con profusión para obtener diseños de títulos y que casi ha sido olvidado totalmente. Sin embargo, también en la actualidad existen imprentas pequeñas que por encargo del filmador pueden hacer excelentes diseños de títulos. Puede elegirse el tipo de letra de un catálogo y determinar usted mismo la clase de papel o cartón deseada. Pero para diseños en blanco y negro, y aun más para diseños en color, debe tenerse en cuenta su alto precio.

40. Títulos para filmadores con prisas

Si usted no tiene tiempo para confeccionar sus títulos, puede, como excepción, adquirir alguna vez los rótulos listos-para-usar. Los encarga a su proveedor fotográfico o se pone directamente en contacto con un organismo especial de copias

especializado en trabajos de super-8. Este tipo de empresas también confeccionan copias de complicados títulos de trucaje que van destinados a una aplicación repetida (por ejemplo, una marca del autor de la película que siempre seguirá igual).

Los títulos de encargo no son baratos. Para evitar decepciones deben redactarse indicaciones detalladas sobre el acabado deseado: división del texto y cantidad de regulaciones, clase y color del fondo, tipo de letras y color de las letras, particularidades técnicas (fundidos abiertos, efectos, trucos).

41. La película profesional como ejemplo

Los filmadores profesionales, los productores de televisión y los realizadores de shows multivisuales desde hace tiempo se han dado cuenta de que se pueden utilizar los títulos iniciales y finales como medios excelentes para una recreación y comunicación adicionales. Desde que en los años cincuenta unos pioneros como Saul Bass o Maurice Binder introdujeron la gráfica moderna en la composición de los títulos, la industria filmadora cada vez produce más ejemplos nuevos y excelentes, y por lo tanto un magnífico material de estudio para los aficionados creadores de títulos. Recuerdo en este sentido los excelentes credits iniciales de las películas de «James Bond» y otros semejantes de los estudios de títulos de United Artists o sus competidores, y también bastantes títulos de televisión no convencionales.

Capítulo 2

Consejos para el equipo

Hacer "tarjetas de visita" requiere una impresora. Los títulos para películas, que cumplen una función similar a las tarjetas de visita, tienen más probabilidades de éxito si se utilizan unos aparatos de toma adecuados. En este capítulo hallará todo lo necesario sobre accesorios útiles para este fin.

42. La cámara réflex ideal

Para hacer títulos no hacen falta cámaras tomavistas especiales ni materiales selectos de máxima calidad de la industria fotográfica. Con cualquier aparato normal de filmar, vídeo o de fotos pueden conseguirse resultados excelentes con tal de dedicar la suficiente atención a las reglas técnicas y creativas.

Un medio auxiliar, ideal para la toma de títulos, es la cámara tomavistas réflex. Ya que la imagen del visor y el corte realmente registrado son prácticamente idénticos, no hacen falta las manipulaciones y cálculos en relación a la nitidez de la imagen, al formato del tablero de títulos o a la colocación del texto.

43. Títulos con la cámara de filmar con visor

Mientras que las filmadoras de acabado sencillo han desaparecido casi totalmente del mercado, muchas cámaras tomavistas, entre ellas algunos modelos muy caros, siguen con un visor que funciona por separado. Con estas cámaras se nota mucho el paralaje (la desviación entre las limitaciones de la imagen y del objetivo) al hacer tomas desde distancias cortas. Ya que las imágenes de películas y diapositivas en color (contrariamente a lo que sucede con las fotografías), no pueden corregirse posteriormente, una cámara con visor sólo puede utilizarse para la toma de títulos si se combina con un eliminador óptico o mecánico del paralaje.

44. Son recomendables las tomas de prueba

Cuando los modelos naturales y títulos de estudio ofrecen una superficie de varios metros cuadrados, el paralaje de altura o lateral de una cámara de visor no tiene ninguna importancia. En las tomas de cerca, sin embargo, sólo se obtendrán

resultados óptimos si se acopla a la cámara un aparato de títulos. Mediante tomas prueba de una cartela o cartulina centradora, colocada en el tablero de títulos, ambos aparatos pueden ser ajustados con precisión. Como cartela centradora puede utilizarse papel milimetrado con una cruz dibujada, cuyas barras tienen una división numerada en centímetros.

Filmamos (o fotografiamos) con distintas distancias focales o distancias de toma. En la proyección sólo será necesario leer y anotar los datos de la limitación del campo de imagen.

45. El objetivo universal

La mayoría de las cámaras modernas filmadoras y vídeo van equipadas con objetivos zoom que permiten una regulación sin escalas de cualquier distancia focal deseada, dentro de determinado alcance. Para la confección de títulos poseen claras ventajas sobre los objetivos con una distancia focal fija. La óptica de zoom variable hace posible, con cualquier distancia de toma, una adaptación minuciosa a los modelos de títulos de varios tamaños. Este objetivo, realmente universal, tanto sirve para la toma de títulos desde un trípode (en posición tele) como la toma en combinación con un aparato de títulos (posición gran angular o distancia focal media).

46. Medios auxiliares para tomas de cerca

No todos los objetivos zoom fueron diseñados por el fabricante para hacer tomas desde muy cerca. Es posible, asimismo; sobre todo utilizando aparatos de títulos, que la posición tele más acentuada no siempre pueda emplearse.



Figura 46.

Para poder filmar motivos de títulos desde distancias muy cortas, podemos utilizar lentes de aproximación, anteponiéndolas al objetivo con ajustes de rosca o a presión, que se suministran para distintas distancias de toma. También existen anillas intermedias, pero sólo son adecuadas para cámaras con objetivos cambiables.

47. Título creciente

Con un objetivo zoom puede realizarse un efecto especial altamente interesante, que se conoce con el nombre de título creciente.

Ponemos un texto corto de letras blancas o muy claras en el centro de un gran trozo de cartón negro mate. Un «travelling» (cambio de la distancia focal del objetivo zoom durante la toma) hace que el texto, según opción, se haga más grande o más pequeño. Con una exposición cuidadosa del texto se consigue que el fondo negro permanezca invisible, de modo que parece que las letras se hagan mayores o menores. La regulación mecánica del zoom promueve el crecimiento gradual de los textos, y la regulación manual produce «títulos saltadores» muy sugestivos.

Al aplicar un objetivo «ojo de pez», son posibles deformaciones refinadas del texto.

48. Efectos con objetivos especiales

Recomendamos para la mayoría de las tomas de títulos una distancia focal media. Sin embargo, a veces hará falta utilizar objetivos especiales para mejorar las condiciones de toma o conseguir efectos especiales.

Una posibilidad extra del objetivo zoom: letras claras sobre un fondo negro, que flotan en el campo de imagen si en posición tele sobresalen de los bordes de la imagen (aún más eficaz en combinación con una exposición doble); distancia focal larga (tele): tomas de cerca que llenan la imagen de motivos lejanos o pequeños que se emplean para títulos naturales; distancias focales cortas (gran angular, supergranangular, ojo de pez.): extraordinario alcance en motivos plásticos de cerca, deformación ligera, o fuerte, de letras y textos completos; efectos macro-zoom: vea el consejo 185.

49. Se permite el empleo de un trípode

También sin aparatos especiales caros pueden hacerse buenos títulos de películas, vídeo o de diapositivas. Pero un primer requisito para tener éxito con nuestras tomas es un buen trípode. escoja sobre todo un trípode de perfil o de tubo realmente estable, equipado como mínimo con un pilar medio regulable y un cabezal panorámico pesado (con giro, regulable horizontal y, verticalmente). Sólo se sustituye el trípode en casos de emergencia por un soporte de sobremesa o similar. Con las cámaras réflex, las tomas de títulos desde un trípode no constituyen ningún problema.

50. ¿Con o sin automatismo?

El automatismo de exposición de una cámara filmadora o fotográfica es muy útil mientras se hacen tomas «normales», o si uno se contenta con efectos sencillos. Sin embargo, al hacer títulos frecuentemente nos encontramos con circunstancias difíciles de contraste y trucos complicados que incluso pueden confundir el automatismo de exposición de las cámaras con medición DDL.

La cámara, por lo tanto, debe tener la posibilidad de convertir la regulación automática de exposición en manipulación manual del diafragma. Una flecha o escala móvil visible en el visor hace posible una corrección precisa de los valores de

diafragma obtenidos y proporciona unos títulos estándar o de trucaje perfectamente conseguidos.

51. Artificios de la exposición

Sólo los expertos son capaces de juzgar las diferencias de claridad entre los distintos componentes de diseños de títulos de más de un color.



Figura 51. El tablero de títulos como parte de un sistema del trípode Velobn

La reproducción errónea de los contrastes sólo puede evitarse, en consecuencia, midiendo cuidadosamente la exposición. Para determinar los valores de diafragma requeridos, se toma como medida: por lo general, las zonas más claras. Sobre todo si se trata de letras blancas o de color muy claro sobre un fondo oscuro. Para evitar sobre-radiaciones, frecuentemente deben medirse detalles pequeños. Existen tres posibilidades: medición de cerca y fijación del diafragma con el automatismo desconocido; subexposición de media a una escala (utilizar la tecla correctora incorporada en la cámara); empleo de un fotómetro separado.

52. La nitidez de imagen en cámaras visoras

Con las cámaras réflex, la nitidez óptima de la imagen puede determinarse rápidamente y eventualmente puede cambiarse y corregirse durante la toma. En las cámaras de visor separado, por desgracia, esto no es posible. Ya que el alcance de profundidad de nitidez disminuye proporcionalmente con la distancia, es recomendable determinar con la mayor precisión posible la nitidez de la imagen.

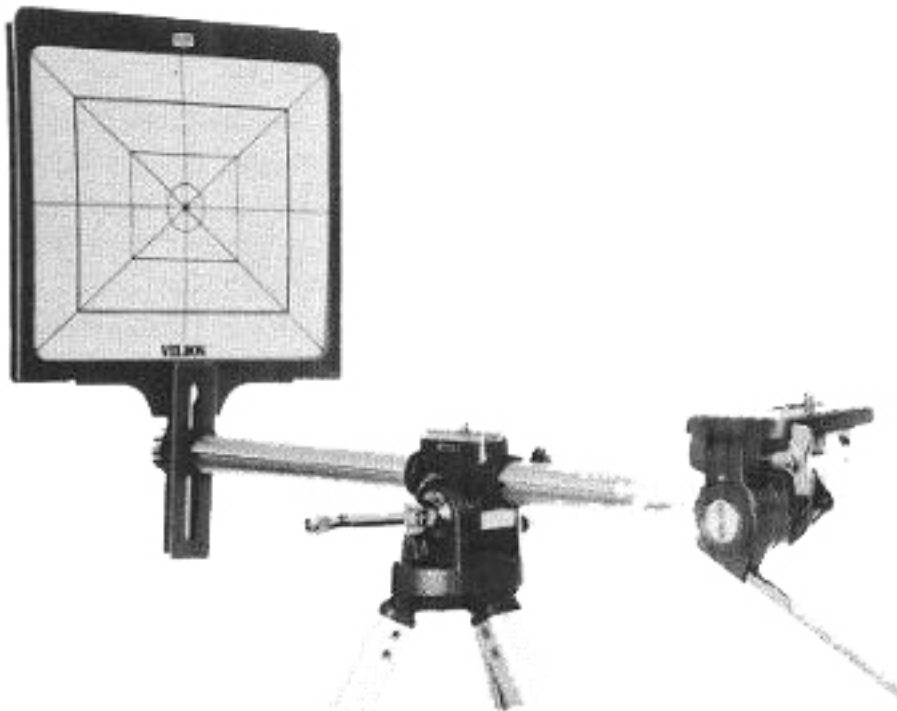

Figura 52. Aparato de títulos Titrax para cámara réflex con muchas posibilidades de aplicación

Con pequeñas oberturas de diafragma sólo se eliminan algunas incorrecciones de nitidez. Los propietarios de cámaras de visor determinan la distancia de toma entre el original y la superficie de filmación (marcada en la caja de la cámara) con una cinta de medición. Los fabricantes, en los respectivos modos de empleo, dan más información sobre los alcances de profundidad de nitidez de las distancias focales de los objetivos y lentes aplicables al objetivo.

El que disponga de un presupuesto reducido pero, sin embargo, quiera hacer títulos originales, procederá con sumo cuidado al elegir los medios auxiliares y accesorios. Especialmente para las cámaras réflex, existen económicas tablas de títulos (sin soporte de cámara) que, o bien son sencillas de colocar, o bien pueden combinarse con determinados tipos de trípode. El tablero de títulos consiste en un soporte móvil

de cartelas de título en un marco estable. Muchos modelos pueden transformarse, mediante accesorios, para obtener efectos especiales sofisticados (regulaciones para títulos iluminados al trasluz, títulos giratorios, en círculo, en rollo, etc.).



Figura 53

Este aparato de títulos (Rowi), con portalámparas, puede combinarse con cualquier cámara tomavistas.

54. De aparato de títulos a mesa de trucaje

Si usted desea ocuparse muy intensamente en la confección de títulos, dará preferencia en sus compras a un «verdadero» aparato profesional de títulos, que, desde luego, es muy caro. Dicho aparato, poco a poco, se va ampliando hasta obtener una mesa de trucaje de múltiples posibilidades.

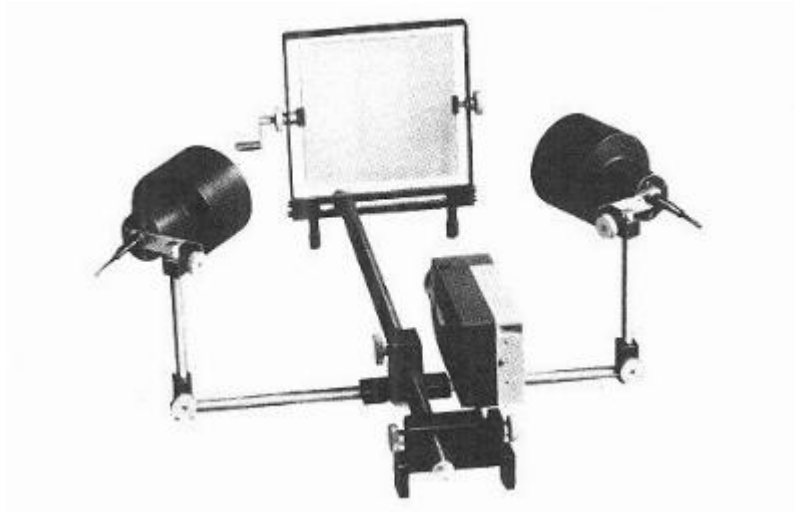
El modelo básico está compuesto por las siguientes piezas: soporte o tablero para las tarjetas o cartelas de títulos (tabla de trabajo), pilar con dispositivos móviles (porta cámara) e instalación de iluminación con dos o cuatro reflectores. Según la fabricación, pueden adquirirse varios accesorios (por ejemplo, cristales mate, laminadores, rollos, etc.). Los pies cambiables hacen posible una colocación horizontal o vertical del conjunto. Aparte de estos aparatos tradicionales, existen conjuntos macro (consejo 185) y aparatos copiadore (consejo 195).

55. Extras útiles

Aunque los consejos detallados sobre trucaje están reservados para el último capítulo de este libro, quiero darle aquí un resumen de los instrumentos de ampliación más interesantes de los aparatos de título.

Unas tablas especiales, fijadas al marco de fondo mediante charnelas, hacen posible los movimientos horizontales o verticales. La tabla rotativa de títulos hace girar fondos o textos alrededor del eje central horizontal o vertical. Existen varios paneles transparentes para efectos al trasluz. Los discos redondos de metal hacen posible unos títulos rotativos, o que dan vueltas en forma de círculo. Con laminadores rotativos de distinto diámetro se hacen títulos corredizos y ascendentes.

El aparato de títulos HKS cumple con los requisitos más exigentes.



Figura 55

56. ¿Cómo hacerse usted mismo un aparato para filmar títulos?

Siempre es útil buscar, en desvanes o sótanos, tesoros olvidados. Muchas veces se descubre algún objeto útil para la instalación de un aparato para hacer títulos.

Incluso los menos habilidosos podrían hacer, por ejemplo, máquinas de títulos, con toda clase de regulaciones de trucaje, partiendo de un viejo aparato de reproducción o ampliación fotográfica. Ambos tipos de aparato están equipados con un tablero de base estable, un pilar y un dispositivo móvil. Para convertir una

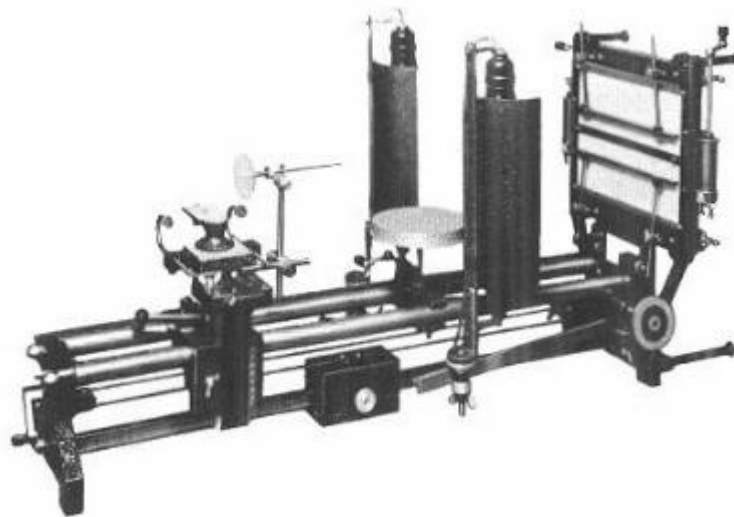
ampliadora fuera de uso en un aparato de títulos, sólo hace falta cambiar la caja de la lámpara por un porta cámara sencillo.

57. Tabla para modelos «cutout»

Este elemento sencillo, pero muy útil y fácil de fabricar, consiste en un trozo de cartón grueso de, por ejemplo, 35 x 35 cm, provisto de dos bordes de conducción pegados paralelamente (distancia entre sí: 20 cm.), de madera o cartón grueso (vea asimismo el consejo 182).

Entre estos bordes pueden deslizarse tiras claras de folio de acetato de 0,3 a 0,5 mm de espesor en un formato de 20 x 40 cm., que previamente fueron provistas de texto mediante letras autoadhesivas. El fondo del título se aplica directamente sobre la tabla. Si se desea animación de imagen, uno de los bordes debe estar provisto de millimetrage y cada tira de folio de una marca.



Figura 57

Con una simple tabla de madera puede construirse un buen aparato de títulos (dibujo Kodak).

58. Aparatos de títulos de madera

El que quiera fabricar un aparato de títulos, seguramente hallará inspiración para ello en el dibujo adjunto. La madera maciza sigue siendo uno de los materiales más duros y, por lo tanto, es muy adecuada para confeccionar un aparato compacto de

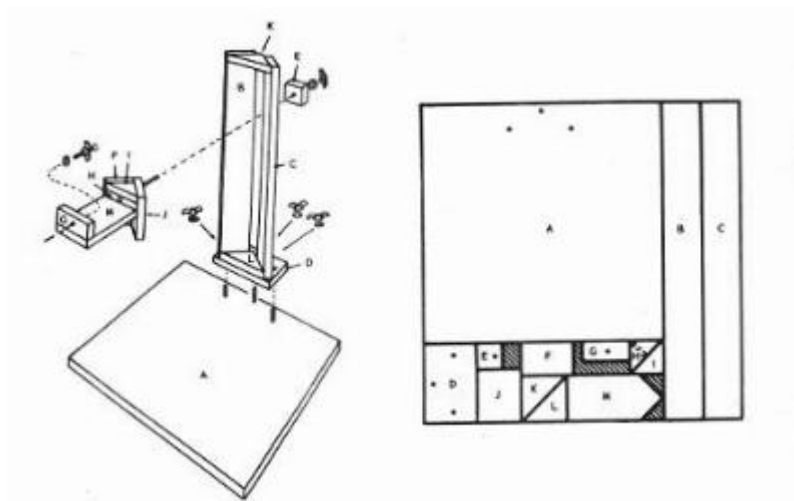
títulos. Dado que la madera puede adquirirse de cualquier tamaño, igual que los tornillos y similares, la construcción que nos ocupa apenas tropezará con dificultades.

59. Accesorios de fabricación propia

Los medios auxiliares y los aparatos hechos por nosotros mismos, aparte del placer de la fabricación misma, representan una economía considerable en la instalación de nuestro estudio de títulos.

Yo utilizo preferentemente accesorios de la marca. Fabricación propia, que no me han abandonado en muchos años.

Recomiendo especialmente los siguientes accesorios:

1. Marco de madera con bordes de conducción y pies como porta carteles para luz de frente al trasluz.
2. Reflectores de lámparas con latas de conservas, con instalación eléctrica para bombillas de 60 vatios.
3. Portalámparas móvil con piezas de tiras metálicas perforadas, conectado con tuercas de cilindro.

60. Efectos mecánicos de fundido abierto y cerrado

Para los siguientes trucos debe desconectarse el automatismo de exposición de la cámara y fijarse el valor preciso de diafragma antes de la toma:

1. Se pone directamente ante el objetivo un trozo de cartón negro plano, ondulado o rugoso, y se mueve a continuación despacio hacia arriba, abajo o lateralmente para que se oscurezca la imagen.
2. Se cubre un trozo de cristal con vaselina de manera gradual (desde transparente hasta totalmente opaco), o se pinta un degradado a pistola, sobre cristal, y se desliza despacio delante del objetivo (o al revés), de modo que la imagen oscurezca lentamente.

3. Un tubo de cartón ante el objetivo, a un lado, provisto de un tubito fino de plástico a través del cual se sopla humo de tabaco, para que la imagen desaparezca gradualmente entre nieblas.

Los efectos descritos también pueden lograrse mediante tramados de folios autoadhesivos, muy finos, que se aplican directamente sobre la tira de película.



Figura 60. A. En combinación con letras tridimensionales autoadhesivas resalta muy bien un fondo como éste (imagen cambiante Vari-Vue). B. Con el equipo de títulos pueden aprovecharse incluso diapositivas de color como ésta, trucada con zoom, que puede resultar ideal para dar forma al fondo del título. C. Las cámaras tomavistas con instalación incorporada de rebobinaje tienen la posibilidad de exponer el texto dentro de la imagen (título: «Tiempo de verano»).

Capítulo 3

Consejos tipográficos

Las letras son uno de los accesorios imprescindibles del creador de títulos. Existen muchos métodos y posibilidades para fabricar u obtener signos de letras deseados

61. Los títulos deben ser bien legibles

Las emulsiones de películas reversibles de color poseen una capacidad separadora tan alta que también se reproducen claramente los detalles pequeños sin pérdida perceptible de nitidez. O sea, de ninguna manera es necesario utilizar únicamente letras de palo seco. Para facilitar la adaptación del tipo de letra al contenido de la película pueden utilizarse muy bien letras ornamentales y letras inclinadas. En tipos de letras muy finos o extravagantes, la legibilidad no debe estar influida por una duración de toma demasiado corta, por un formato de letras demasiado pequeño o por una exposición errónea (sobre-radiación de detalles claros).

Este título horizontal está compuesto por un gráfico abstracto como fondo y un texto compuesto con letras autoadhesivas, reproducido sobre la primera imagen del fondo (título: «De caza con la cámara»).

Título especial hecho con máscara y contra-máscara con la imagen semisolarizada (texto del título: «Magia y Fantasía».- - Una película de Juan Truco y P. J. Color).

Los títulos compuestos por una sola palabra pueden expresarse topográficamente, en un moderno estilo pop, permitiendo la posición inclinada.

62. Estilo y combinaciones

De ninguna manera debe limitar su propia fantasía. Sin embargo, quisiera darle alguna indicación con unos trucos probados en la práctica.



Figura 62. Las letras dibujadas o los tipos poco comunes de Letraset, garantizan una profunda adaptación al contenido de la película.

En general, la mejor impresión la dan las tomas de títulos de letras impresas compuestas ordenadamente. Sin embargo, para según qué temas van mejor los garabatos de un niño o la escritura con personalidad de un adulto. Es recomendable atenerse a un estilo uniforme de letras si se trata de la misma película. Los tipos de palo seco (tipo «futura») pueden combinarse con cualquier tema y también pueden emplearse junto con letras ornamentales (por ejemplo, el título principal en letras romanas y los subtítulos en letras de palo seco).

63. El formato de las letras

También existe, para el tamaño adecuado de las letras, toda clase de normas que pueden representar una valiosa ayuda. En todas las consideraciones relativas al formato de las letras partimos de la base de que los textos del título están hechos para ser proyectados y que, por lo tanto, deben ser bien legibles desde la primera a la última fila de espectadores. Es posible que el texto llene la imagen, pero no es necesario. Generalmente la letra es suficientemente grande si el original puede leerse sin esfuerzos a dos metros en DIN A 4, a un metro con DIN A 5 y a medio metro en DIN A 6. Para determinado diseño no deben elegirse más de dos tamaños de letras y unos tipos de letra que entre sí no difieran mucho.

64. ¿Mayúsculas o minúsculas?

Al componer títulos procedemos de la misma manera que si escribiéramos un texto normal. En nuestro idioma, las «capitales (mayúsculas), igual que en la mayoría de las lenguas, sólo se emplean en las frases y para nombres propios y similares; en todos los demás casos usamos minúsculas. Debemos atenernos a esta regla, sobre todo en textos que tienen más de una frase. Las palabras formadas exclusivamente con mayúsculas no son por lo general tan legibles, pero sirven para la acentuación óptica y, por lo tanto, hay que recordar y considerar su uso para los títulos principales y los nombres o marcas del autor. Los textos compuestos exclusivamente con minúsculas dan una impresión progresista (temas modernos, experimentos visuales, etc.).

65. Grosor y color de las letras

Los tipos de letras existen en varios grosores, pudiendo distinguir entre letra "negra", la más gruesa, letra «seminegra» y «finas. Para lograr una legibilidad óptima en un tiempo mínimo de proyección, son aconsejables los tipos «negra» o «semi-negra». Se consiguen buenos resultados aplicando el mismo tipo de letra en diferentes grosores (para títulos principales y subtítulos). El texto del título sólo debe ser «multicoloreado» cuando se trata de alegres películas infantiles o comedias. Generalmente es preferible aplicar colores uniformes y con un máximo de dos tonos o colores dentro de determinado título.

66. Letras recortadas adhesivas

La tienda fotográfica y el comercio de artículos de dibujo ofrecen cantidad de juegos de letras recortadas y letras sueltas de distintos materiales, así que no es necesario que usted mismo escriba o dibuje sus textos.

Para no caer en un exceso de variedad, debido a la enorme oferta de tipos, recomendamos adquirir uno o dos tipos de letras neutrales, de palo seco, o sea, tipos rectos que pueden aplicarse en cualquier caso. Las letras especiales u ornamentales siempre pueden adquirirse luego, si fuera necesario. Si el tamaño de las letras no está indicado en milímetros sino en «puntos tipográficos», al

adquirirlas debe usted tener en cuenta este detalle (un milímetro equivale aproximadamente a dos puntos tipográficos).

67. ¿De dos dimensiones o tridimensional?

Las letras dibujadas, escritas a mano, impresas o recortadas, así como las letras adhesivas, siempre son de dos dimensiones pero pueden -según el tipo de letra similar un efecto tridimensional. Las habituales letras de títulos y decorativas, sin embargo, casi siempre son de material plástico. En este caso se obtiene, sea «automáticamente», sea ex profeso, un efecto «tridimensional» que puede intensificar aún más, por ejemplo, mediante una iluminación adecuada. Las letras tridimensionales y pseudo-tridimensionales, en todo caso, dan una impresión más pesada, a veces incluso monumental. Por lo tanto, son muy poco adecuadas para películas ligeras, primaverales, alegres, o temas infantiles. Por el contrario, pueden utilizarse en documentales, temas técnicos, determinadas películas de viajes o con argumento, etc.

68. El tipo de letra es determinante

Existen tantos modelos diferentes de letras que para cualquier tema puede encontrarse exactamente el diseño de letra adecuado. Pero, naturalmente, como filmador o fotógrafo no podemos adquirir cientos de tipos de letras. He aquí entonces algunos consejos generales: Las «letras de contorno» (se reproducen sólo los contornos) tienen un aspecto más grácil y ligero que las letras normales; los textos cursivos (inclinados) tienen un carácter más elegante y alegre que los textos rectos. Las letras planas y anchas dan una impresión tranquila y agradable; las letras delgadas y altas dan, por el contrario, una impresión dinámica y activa.

69. Letras magnéticas

Se han inventado algunos sistemas magnéticos muy interesantes, especialmente para la confección de títulos de película. Las letras magnéticas se utilizan principalmente en combinación con unas tablas magnéticas que están hechas de metal o de una materia artificial flexible con metal magnetizado. El campo magnético sigue funcionando si entre el panel y las letras se intercalan una imagen

de fondo. Las letras especiales provistas con imanes en miniatura se fijan tanto en los paneles especiales para títulos como en otras planchas y objetos de metal como señales de tráfico, puertas de automóviles, vallas, faroles, etc.

70. Letras económicas recortadas

Las letras recortadas de cartón grueso, o de alguna materia artificial, como plástico, no deben faltar en ningún estudio de títulos. Pueden adquirirse de varias clases, tamaños y colores. Han de usarse sobre un tablero en posición horizontal, operando con la cámara en «picado» (vertical, de arriba abajo), ya que son sueltas y no se pegan a la superficie o fondo sobre el cual se sitúan. Como en todos los conjuntos para confeccionar títulos, también existen en éstos juegos completos de letras, cifras y señales, con letras en mayúsculas o en un surtido de mayúsculas y minúsculas. En el comercio profesional de materiales para escaparate, incluso pueden adquirirse letras de plástico, metal o madera, que pueden sujetarse a distintas estructuras o superficies.

71. Letras adhesivas

Las letras de este tipo moderno existen en acabado, en relieve y en plano, con superficie blanca o coloreada. El dorso de las letras está provisto de una materia adhesiva especial que se pega sobre cualquier tipo de superficie lisa y que fácilmente se vuelve a quitar. La materia adhesiva (tras usarla durante largo tiempo) puede renovarse. Para evitar daños en el papel o el fondo fotográfico se aplican las letras sobre un cristal. Un consejo especial: las letras blancas de plástico pueden convertirse en letras de color mediante pintura en spray.

72. Textos de tipo «Letraset»

Como método más actual y profesional para confeccionar textos existe el sistema transfer, o sea, por frotación, tal como el de las marcas Letraset, Mecanorma, Transotype, etc., que pueden adquirirse en los comercios de materiales de dibujo, y que ofrecen cientos de diferentes tipos y tamaños de letras que cubren todos los deseos del confeccionista de títulos. La oferta va desde letras anticuadas hasta

supermodernas, de convencionales a extravagantes y excéntricas. Para el uso internacional, incluso se producen alfabetos árabes, griegos, hebreos, etc.

El surtido completo de letras, cifras y señales de determinado tipo y tamaño de letra se presenta en un folio semitransparente que facilita la alineación.



Figura 72. Tipos de letras extravagantes (Letraset) para títulos no convencionales

73. Los títulos con Letraset en la práctica

Las letras y símbolos tipo «Letraset» pueden adquirirse en blanco y en negro, así como en los colores: rojo, amarillo, verde y azul.



Figura 73. Las letras tipo Letraset se aplican mediante frotación

Para componer directamente un texto en diapositivas y otros originales transparentes, existen también letras transparentes en varios colores. Rotular con «Letraset» es sencillo: sobre un fondo o superficie lisa (papel, cartón, foto, cristal, etc.) se calca la letra deseada frotándola ligeramente con un mango de madera, un lápiz o un bolígrafo. Con cinta adhesiva (celo) pueden quitarse eventualmente letras equivocadas.

74. El principio de Colorset

Con el procedimiento Colorset de Letraset, las letras transfer pueden aplicarse de manera sencilla en cualquier color deseado. Para este sistema también existe toda una serie de diferentes tipos de letras.

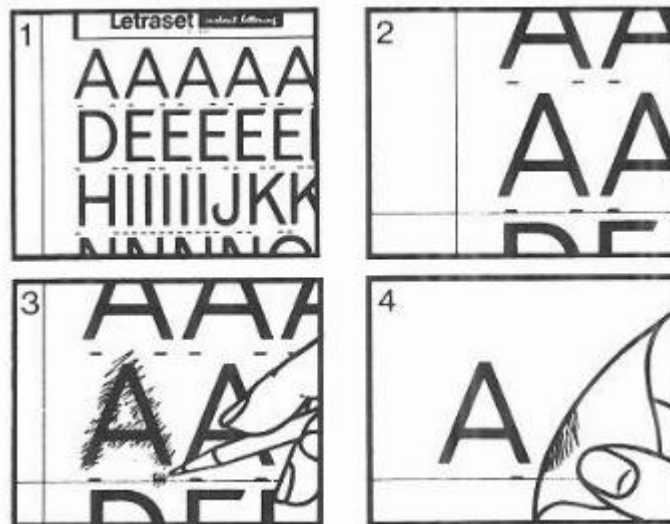
En el folio portador se encuentran las letras, las cifras y los signos en forma de máscaras que se traspasan de la manera habitual a la imagen-fondo del título. Tras poner el texto pueden llevarse los cuadros interiores con colores. Según el material del original, utilizamos un pincel blando y pintura de lazulita de albúmina. En cuanto se haya secado la pintura, se estiran las máscaras de letras superfluas con cinta adhesiva.

75. Textos de máquina de escribir

La escritura con máquina de escribir, debido a su reducido tamaño de letra, sólo es adecuada para diseños muy pequeños, pero en determinadas condiciones puede producir un efecto atractivo.

Pueden conseguirse resultados óptimos, por ejemplo, re-produciendo y ampliando el texto a un tamaño que llene la imagen y por lo tanto resulte mayor y más visible. Filmando un primerísimo plano de una máquina de escribir eléctrica con la cual se escriba durante la toma y encuadrando la zona donde tiene lugar la escritura, se consigue una buena imitación de un telex. Son imprescindibles una cinta nueva, letras limpias y, si es posible un tipo de letra parecido al rectangular del telex.

76. El periódico como fuente inagotable

Si a usted le gustan los tipos de letra no convencionales, puede conseguir un éxito extraordinario si de vez en cuando se aprovecha de las ideas de otras personas y si copia letras y palabras listas-para-usar. Una de las fuentes inagotables en este sentido son los periódicos las revistas ilustradas, los prospectos, catálogos o carteles de publicidad. Con un mínimo de esfuerzo y gastos puede usted obtener resultados óptimos. Los títulos y anuncios de una sola revista generalmente proporcionan ya suficiente material para dos o tres textos de título. Las letras y palabras se recortan con una pequeña tijera por sus contornos y se pegan o colocan sobre el fondo.

77. Reproducción fotográfica de alfabetos

A veces uno descubre en libros viejos, revistas o catálogos antiguos unos alfabetos atractivos y raros, que ni pueden recortarse ni pueden imprimirse. En tal caso, puede uno reproducirlos con la cámara fotográfica provista de teleobjetivo (o lente de aproximación), trabajando con una película en blanco y negro de gradación dura. Pueden hacerse de los negativos tantas ampliaciones como se desee a cualquier tamaño y si las letras son perfiladas pueden colorearse con colores de anilina.

El que tenga un poco de habilidad para manejar las tijeras puede confeccionar títulos de película, de vídeo o de diapositivas con letras hechas de materiales baratos como papel de dibujo, cartón normal o cartón ondulado, papel coloreado o estampado, tela plástica, textil fuerte, celofán transparente de colores, etc.



Figura 77. Títulos de periódico sobre un fondo de paja trenzada. 78. Letras de papel

Para evitar desigualdades -muchas veces graciosas- en el recortado, dibuje de antemano los contornos.

78. Letras serradas

También puede fabricar sus letras para títulos con una sierra, una lima y papel de lija, trabajando con madera o lámina de plástico. Naturalmente, el trabajo vale la pena si las letras pueden utilizarse varias veces (para la marca del autor, un título de serie, etc.). Es importante el acabado de estas letras, cuidando que las formas, ángulos y bordes queden perfectos. Las de madera pueden pintarse con esmalte, en colores lisos o con formas tales como topos, líneas cruzadas, pequeñas flores, etc.

79. Letras siempre iguales mediante patrones

También los confeccionistas de títulos con menos práctica son capaces de añadir textos dibujados a sus películas. Para ello utilizan un patrón de textos que puede adquirirse en los comercios de material de dibujo y que está hecho de plástico transparente, con una serie de huecos en forma de contornos exteriores de letras, cifras y signos. Dado que estos patrones y los correspondientes aparatos auxiliares los utilizan principalmente los dibujantes técnicos, sólo existe un surtido limitado de letras rectas y cursivas.

Para dibujar letras con estos patrones se utilizan plumas especiales (por ejemplo, la «Graphos») que se sirven en distintos grosores de línea y con cargas de tinta negra o de color.

80. Trabajando con pruebas de letras o catálogos tipográficos

Para todo filmador o fotógrafo que trabaja regularmente con letras para sus títulos, es realmente provechoso disponer de diversos materiales topográficamente interesantes. Por ejemplo, pruebas viejas (por lo tanto, sin gastos) procedentes de fundiciones tipográficas, folletos de imprentas, catálogos de fabricantes de letras como el «Letraset» (consejo 72). Los alfabetos reproducidos sirven para futuros trabajos y pueden recortarse, reproducirse, copiarse, etc.

81. Los medios auxiliares siempre son útiles

Si tuviera usted que trabajar más a menudo, dibujando letras con patrones, podría ayudarse con algunos medios auxiliares, como por ejemplo un tablero de dibujo como el que usan los delineantes, que permite, en combinación con un raíl de conducción y una instalación de ajuste, ajustar el patrón de textos, logrando líneas muy puras y uniformes. Los mejores resultados se obtienen con un aparato especial de escritura, que asimismo funciona por el principio del sistema de patrones. Básicamente, consiste en un patrón de texto a elegir, un porta-patrones, una tabla de regulación y una pluma para tinta china, conducida mecánicamente.

82. Textos construidos

Copiar letras ya impresas o hechas, es una solución útil, ya que pueden aplicarse fácilmente y, sin embargo, puedan dar un toque personal al conjunto. Existen varios métodos interesantes:

Calcar las letras del original directamente sobre la hoja o fondo del título (con papel carbón negro o blanco, pintándolas luego con témpera, si se desea).

Dibujar el alfabeto completo, incluidas cifras y signos, en papel cuadriculado, para poder copiar, en cualquier momento, el texto que se quiera.

Copiar varias veces un alfabeto sobre cartón coloreado partiendo de letras rígidas y sueltas.



Figura 82. Un tablero de dibujo, como los usados por los delineantes, da buen resultado para dibujar títulos

83. Caligrafía

Dibujar requiere cierta práctica, pero también produce una gran satisfacción por el esfuerzo personal realizado, sobre todo por lo que respecta al arte de la caligrafía. Los textos de los títulos pueden dibujarse, pintarse o realizarse con cualquier técnica combinada (en un tipo lineal, por ejemplo, las líneas de los contornos, con tinta china y los espacios interiores con pintura) Unas líneas a lápiz hechas de antemano puede ser útil, pero deben borrarse luego sin dejar rastro. Para dibujar textos sobre hojas de acetato transparente se utilizan tintas especiales y un aparato especial para escribir. Como medios auxiliares pueden adquirirse en el comercio de artículos de dibujo: pinceles y pintura, colores al témperas, colores a la cera, marcadores, varios tipos de plumas para dibujar y tintas negras, blancas o coloreadas (opacas o semi-transparentes).

84. Experimentos tipográficos

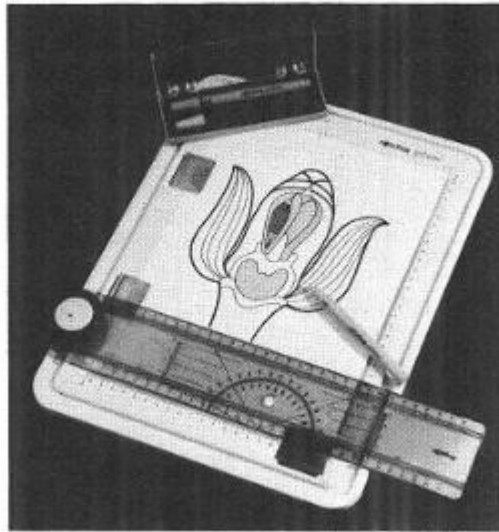
Los títulos experimentales pueden ser fascinantes por su significado gráfico y permiten, además, una adaptación total al contenido de la película.

He aquí algunos ejemplos para obtener títulos fuera de serie: se diseña el texto en forma de letras que gotean con sombras densas, o se reproduce como un conjunto de cristales afilados (vea el dibujo a continuación), o se componen de bloques de piedra pintados, o se dibujan con una deformación de perspectiva, de modo que el texto aparentemente disminuye en la dirección de la toma (mediante un efecto de objetivo gran angular). Tales grafismos sólo son adecuados para títulos principales y finales (palabras sueltas o una frase de pocas palabras).



Figura 84. Los experimentos tipográficos de este tipo sólo son recomendables para títulos que constan de una sola palabra.

85. La tiza también es adecuada

Existen una serie de temas -tratados con frecuencia que armonizan excelentemente con letras de tiza reconocibles en tal sentido. Los diseños de textos de este tipo están muy relacionados generalmente con los textos naturales (consejo 23), pero también pueden emplearse para el credit inicial y final. Para ello utilizamos la tiza normal de pizarras que pueden adquirirse en blanco y muchos otros colores.

El mejor efecto lo producen los textos realizados con cuidado, pero sin medios auxiliares mecánicos. Sobre un material negro mate, paredes de ladrillos, vallas y similares, pueden obtenerse varias clases de letras de tipo espontáneo.

86. Títulos en forma de sello

Los textos de títulos en forma de sello dan una impresión muy propia si se realizan con sentido común y un poco de habilidad.

Dado que los sellos tienen por lo general un acabado sencillo (por ejemplo, letras rectas), los títulos en forma de sello pueden utilizarse con éxito para reportajes, documentales y temas actuales. Pueden adquirirse sellos de letras sueltas o cajitas de letras de goma en miniatura en las librerías y papelerías. Pero todavía son más originales los sellos de fabricación propia, hechos de corcho, plastilina o patatas crudas. Se dibujan las letras al revés sobre la superficie plana y se elimina el material de alrededor hasta una profundidad de 3 mm aproximadamente. Se aplica tinta o pintura sobre el sello mediante un pincel.



Figura 86. El papel de dibujo cuadriculado es un medio auxiliar valioso para hacer reproducciones o copias a mano.

87. Títulos con confetti

El confetti, un elemento muy utilizado en bodas, carnavales y fiestas infantiles, puede utilizarse para la confección de letras de títulos si responde al contenido - alegre, festivo- de la película.

Para obtener la materia prima de estas letras, lo mejor es cortar la cantidad requerida de confetti mediante un perforador. Los trocitos redondos de papel se colocan en forma de letras mediante una barrita de madera, y en un ambiente sin

viento ni corriente, se fotografían o se les da vida mediante el botón imagen por imagen de la cámara filmadora.

88. Efecto de mosaico

Si usted desea reproducir títulos de películas de una gran originalidad, descubrirá sorprendentes posibilidades experimentando con los juegos de mosaicos infantiles. Las letras, ornamentos y el fondo se componen con «piedrecitas» de plástico rectangulares y cuadradas. El surtido consta de piezas de mosaico en numerosos tonos de fondo en varios tamaños. El resultado final muestra un efecto de «estructura de puntos», lo cual naturalmente no debe perjudicar la legibilidad de los textos. Aplicando el truco de fotograma (consejo 175) pueden realizarse títulos refinados y cambiantes (es necesario fijar bien el tablero del fondo).

90- Textos comestibles

Las películas, los programas de vídeo y las series de diapositivas que tratan de niños, golosinas, comidas o de otros temas relacionados con la gastronomía, pueden introducirse mediante textos de títulos «comestibles». De este modo se consigue una relación directa con el contenido y además proporciona un principio alegre a su público. Los dulces o pastas en forma de letras (vea la foto) sirven también para hacer títulos como los alfabetos de pasta de sopa que son considerablemente más pequeños. Ambos tipos de alimentos se colocan simplemente encima de un fondo y con ellos se forman palabras (eventualmente pueden pegarse con una solución de azúcar).

91. Otros artículos de consumo

Para determinados temas (películas familiares, onomásticas, cumpleaños, etc.) pueden obtenerse magníficos títulos iniciales y finales si se construyen las letras mediante elementos como un spray con líquido coloreado o un embudo con puntera que pudiera dibujar con crema de mantequilla o de chocolate, tal como lo hacen los pasteleros.



Figura 91. No sólo las películas gastronómicas armonizan con las letras comestibles.

Piense, también en la pasta de dientes, fideos, legumbres, etc.

92. Trucos de cuerda en miniatura

Los numerosos materiales en forma de tira que pueden encontrarse en cualquier casa, pueden transformarse con fantasía y paciencia en: letras para títulos de gran originalidad. Si los textos de este tipo tienen un acabado minucioso y se aplican a un tema adecuado, los resultados son siempre óptimos.

El truco de fotograma por fotograma hace posible seudofundidos encadenados por el cambio gradual del texto. Si los materiales empleados se arquean a causa del calor de las lámparas, se cubre el texto con un cristal antes de la toma

Para fabricar las letras pueden utilizarse: hilos de lana anudados, cables flexibles con aislamiento plástico coloreado, cintas planchadas, cintas de embalaje, tiras de cinta adhesiva coloreada (cello), etc.

93. Fondos transparentes

En el campo de la fabricación de títulos se utilizan con mucha frecuencia materiales de fondo transparentes.

Como complemento, a veces incluso como sustitución del imprescindible cristal (consejo 152), sirven varios tipos de material artificial. En cuanto se haya impreso las letras e ilustraciones, o si se utilizan fondos muy vivos o ricos en contrastes,

utilizamos papel de dibujo semitransparente. Se aplican folios de acetato transparente o mate de un solo lado en grosores de 0,1 a 1,0 mm cuando los fondos no deben ser dañados por letras adhesivas, o cuando para los títulos de trucaje las letras y el fondo deben permanecer separados, o cuando se desean obtener títulos transparentes.

94. Otras aplicaciones del «Letraset»

Los signos de letras compradas o fabricadas por uno mismo no sólo pueden utilizarse directamente para la confección de títulos, sobre todo si se trata de letras adhesivas o Letraset, que también pueden ser útiles para otros fines. Existen muchas posibilidades de aplicación, por ejemplo, en películas cortas con argumento y actores. Este tipo de letras es especialmente adecuado para rotular accesorios y decoraciones (platos, objetos, embalajes, puertas, vehículos). Las letras adhesivas hacen posible el diseño de originales reproducidos como impresos que parecerán profesionales (posters, programas, tarjetas de invitación).

95. Títulos «hallados»

Para finalizar este capítulo quisiera llamar su atención sobre las posibilidades que ofrece la utilización de textos originales ya existentes, que pueden hallarse en el lugar donde está filmando.

Me refiero a palabras sueltas de carteles, publicidad luminosa, letreros en vehículos, indicadores de caminos, etcétera, que se filman oportunamente y que luego, con un montaje adecuado, pueden emplearse para los textos de títulos.

Capítulo 4

Consejos sobre los fondos

Sin un fondo armonioso, cada texto de título pierde parte de su función. Para la mayoría de películas o series de diapositivas, el fondo es tan importante como la colaboración de todos los demás elementos del contenido

96. Fondos de títulos en color

En las producciones en color, parte del diseño del título debe, como mínimo, ser en color (vea asimismo los consejos 145-148). Ya que por razones técnicas (por ejemplo, doble exposición) y creativas (por ejemplo, función de contraste), también se prefieren las letras blancas o negras, el fondo coloreado o las ilustraciones de color adquieren entonces un significado especial.



Figura 96. G. Para el título inicial de una película de fantasía se recomienda una serie de fotos también extrañas...H...que, con el mismo motivo pero diferentes colores, se funden gradualmente (fotos color-key. Texto en la imagen superior «CON LUZ DIURNA»). I. Diseño de fondo con trozos de cartón de colores complementarios recortados y deformados por un cristal de ornamento listado. J. Componentes de una marca de autor (collage): Impreso en relieve, dibujo, texto de un folleto de publicidad. K. Accesorios en dos colores de luz como fondo sugestivo

para el título de una película de argumento. L. Con elementos de juguete como éste, tiene usted vía libre para todo tipo de títulos de película.

Por cierto, las líneas de texto no se incorporan cada vez en la imagen viva ni se filman cada vez, sino que se aplican principalmente a fondos de títulos estáticos.

97. De mini a maxi

Si tiene usted necesidad de operar con fondos de formatos extremos, la determinación del tamaño más conveniente apenas constituye un problema. Trabajando con un aparato de títulos el formato es fijo, pero operando con un objetivo zoom de cámara réflex pueden adaptarse las medidas a cualquier diseño e incluso en caso necesario pueden hacerse ampliaciones parciales. Lo único a tener muy en cuenta es que deben registrarse las imágenes filmadas o de vídeo con una relación de medidas igual a 3:4 (micro-diapositivas 2:3). Generalmente dan un excelente resultado los formatos comprendidos entre la tarjeta postal tamaño universal (aprox. 10 x 14 cm) y el tamaño DIN A 4 (aprox. 21 x 29 cm). Sin embargo, existen también diseños mucho mayores y mucho menores.

Tabla. — Indicaciones para el formato de fondos de títulos:

Distancia de toma en cm	Anchura del fondo del título en cm	
	Distancia focal 10 mm	Distancia focal 12,5 mm
10	4,4	3,5
20	8,7	7,0
30	13,0	11,0
40	18,0	14,0
50	22,0	18,0
60	26,0	21,0
80	35,0	28,0
100	44,0	35,0

Con una relación de medidas igual a 3 : 4, la altura del fondo es igual al 75 % de la anchura (por ejemplo, 18 x 13,5 cm).

Figura 97

98. Motivos para el fondo

El carácter del fondo de un título, igual que el tipo y la colocación del texto, puede influir de manera absoluta en la impresión total y puede contribuir conscientemente a la creación de un «ambiente». Por lo tanto, el motivo o la estructura del fondo deberá adaptarse también al contenido de la película o al tema de la serie de diapositivas (severo o juguetón, alegre o serio, romántico o realista, tierno o frío). En cuanto al carácter y a la forma del fondo de un título, no existe ningún tipo de limitaciones. En todo caso la fantasía o intuición del filmador tendrá que decidir si combina el texto con estructuras neutrales o motivos fotográficos, si prefiere un diseño exclusivamente tipográfico, o añade al título una o más ilustraciones.

99. Tableros para confeccionar títulos

En los comercios y tiendas de material cinematográfico pueden hallarse tableros especiales para confeccionar títulos, los cuales se acompañan con un surtido de letras de varios tipos, formatos y colores. Los tableros más conocidos son los forrados o tapizados de terciopelo negro o de peluche, con ranuras prácticamente invisibles, en las que se insertan y se alinean las letras formando títulos. Hay también tableros con la superficie magnética que se sirven con un surtido de letras también magnéticas, lo cual permite montar títulos sobre ilustraciones impresas, de papel o fotos, a través de las cuales tiene efecto el magnetismo entre el tablero y las letras, lo que permite sujetar éstas al tablero.

100. Fondos de cartón forrado

El cartón forrado mate, relativamente barato, con su superficie sin brillo, es uno de los materiales de aplicación más universal para el diseño de títulos. En las tiendas de material de dibujo y pintura puede adquirirse en varios formatos y calidades. Existen docenas de colores distintos, entre los cuales se hallan el negro, el blanco, colores fluorescentes: plateado, dorado y colores metalizados. El cartón forrado es recomendable, sobre todo porque permite componer el texto con pintura al témpera o gouache, con pincel, pluma y tinta, rotuladores y tiza, y permite también rotular con Letraset, pegando letras, combinando letras y collages, etc.

Un cartel de película preparado de antemano pegado sobre un fondo de ladrillos constituido por papel de empapelar, formando en conjunto un título original.

101. Papeles, folios, etc.

En las tiendas de material para oficinas y artículos gráficos, así como en los grandes almacenes, se encuentran tantas materias primas para el diseño de un fondo de título que el creador de títulos puede ver cumplidos todos sus deseos. Convéznase adquiriendo un pequeño surtido de materiales que se suministran en hojas o en rollos: papel de dibujo de color, «follo de pizarra» negro mate, papel fieltro, folio metálico prensado, papel crespón y cartón ondulado coloreado, papel de embalaje decorado, relieves para decoración de cartón, papel con estampado realista imitando la estructura textil, madera, ladrillo, etc. Fondo sencillo de cartón, de mucho efecto, con dibujo de líneas en fuga o perspectiva (texto del título: «MI CINE»).

102. Búsqueda por la casa

Los filmadores y fotógrafos que quieran conseguir títulos originales harán bien en establecer un archivo en el cual puedan agrupar todo tipo de material para fondos. Frecuentemente, en plan de buscar en casa mismo, se encuentran muchas cosas y materiales que pueden emplearse para los títulos. Por ejemplo, telas o ropas, cartones y papeles de colores, material de embalaje, servilletas y también recortes de revistas y folletos (elija tamaños grandes para facilitar la adaptación al texto).

103. Fondos con spray y patrones

La legibilidad de los textos debe ser en todos los casos absoluta. Pero sucede a veces que sobre un fondo estampado con manchas de colores o formas abstractas, reproducen confusiones que perjudican la legibilidad del título superpuesto a este fondo. Una solución fácil a este problema consiste en retocar el fondo con difuminados pintados con pintura opaca en spray, ayudándose, si es necesario, con patrones de cartulina (triángulos, circunferencias, cuadrados), de modo que situados sobre el fondo promuevan difuminados abstractos con suaves transiciones que retoquen y armonicen el fondo inicial.

104. Miles de clases de papel pintado

¿Quién sabe? A lo mejor hay en su casa un desván o un cuarto de trastos viejos en el que se encuentran restos de papel pintado acumulado a lo largo de los años. En tal caso, y con sólo examinarlo detenidamente, caerá en la cuenta de que este material es muy adecuado para los fondos de títulos. El material para la decoración de paredes no sólo se fabrica de papel, sino también de varios materiales artificiales: tela de lino o saco, corcho, seda y otros tipos de tejidos: así que para cada fin se puede encontrar un fondo adecuado para los fondos de títulos. En fin, dado que el papel pintado raramente puede adquirirse en pequeñas cantidades, puede intentar pedir a un amigo empapelador viejos libros muestrarios (al precio de papel viejo) que contienen ciertos diseños de todas formas y colores, ideales para determinados fondos de títulos.

105. Materiales ideales

Existen numerosos materiales que se utilizan a diario y que por su estructura de superficie, especialmente interesante, pueden emplearse para hacer fondos de títulos adecuados y de mucho gusto. Se han obtenido resultados especialmente buenos con los siguientes productos de dos dimensiones que pueden encontrarse con facilidad dentro y fuera de la propia casa: madera veteada o contrachapada, papel para decoración, pizarra, cemento, baldosas y ladrillo, fieltro o tela de saco, Linóleum, tejidos de moquetas, metal mate, vidrio de ornamento, libros encuadrados en piel o cartón (antiguos), terciopelo y otros tejidos.



Figura 105. La madera veteada es una de las estructuras de fondo más atractivas (texto del título: «EL MUNDO MARAVILLOSO»).

106. Fondos con textura

Los elementos tridimensionales ofrecen mejores posibilidades cuando la textura de la superficie es perfectamente visible. Para conseguir y acentuar esta visibilidad hay que tener en cuenta estos dos importantes factores:

1. Las letras deben quedar completamente planas, lo cual exige a veces colocar un cristal encima del elemento del fondo, cuidando entonces que los reflejos de éste no incidan en la cámara.
2. La iluminación ha de ser preferentemente lateral, para acentuar así la estructura del fondo.

Como fondos de este tipo se recomiendan: encalado basto, turba prensada, corteza de árboles, redcilla para hacer compras, tela metálica fina, alfombras tejidas a mano o de sisal, decoración de paredes de yute, restos de telas para cortinas y

también guijarros colocados sobre un fondo liso, así como hojas de otoño, granos de arroz legumbres, etc.

107. La ilustración como fondo de título

Al diseñar el fondo no debe hacerse una distinción estricta entre estructuras neutrales y motivos fotográficos. Generalmente es posible diseñar combinaciones atractivas que pueden adaptarse muy bien al tema y al contenido de la película.

Los motivos fotográficos pueden enriquecerse con otros elementos, tales como objetos situados encima de la ilustración, pero las imágenes de títulos bien hechos nunca dan impresión recargada, y se distinguen por una composición ordenada de todos sus elementos. El fondo, el texto y los elementos ilustrativos deben apoyarse mutuamente si quieren impresionar al espectador de acuerdo con nuestros deseos.

108. Recetas para ilustraciones

Las ilustraciones de los títulos pueden integrarse en el diseño, o pueden aplicarse separadamente sobre un tablero transparente para poder cambiar el fondo y el texto. Para ilustrar cuadros o estructuras neutrales son muy adecuadas las fotos o impresos recortados y caricaturas o viñetas impresas. Pueden conseguirse resultados muy logrados con las viñetas ornamentales de «Letraset» (dibujos figurativos y esquemáticos, ornamentos o bordes decorativos en blanco), que se pasan al fondo según el mismo principio que las letras adhesivas (vea el consejo 73). Como aparato auxiliar para sus dibujos ilustrativos le recomiendo un tablero de dibujo y el aparato llamado «pantógrafo», con el cual se pueden reproducir, ampliar o reducir, dibujos o imágenes.



Figura 108. Los símbolos o viñetas autoadhesivas tipo «Letraset» resultan ideales como ilustración de títulos.

109. Motivos-listos-para-usar

Conseguir buenos diseños de títulos con ilustraciones no sólo depende del talento que tenga uno para el dibujo o de la adquisición de los medios auxiliares necesarios, sino que, a veces, es un problema de laboriosidad e imaginación; por ejemplo, en ocasiones es posible encontrar impresos en cajones y armarios viejos, de los cuales podemos recortar, por ejemplo, fotos de muchachas, árboles, casas, raquetas, pelotas de fútbol, estrellitas y otras ilustraciones complementarias. Como fuentes para este tipo de ilustraciones existen revistas, catálogos de venta por correo, posters, calendarios de pared, postales, etc.

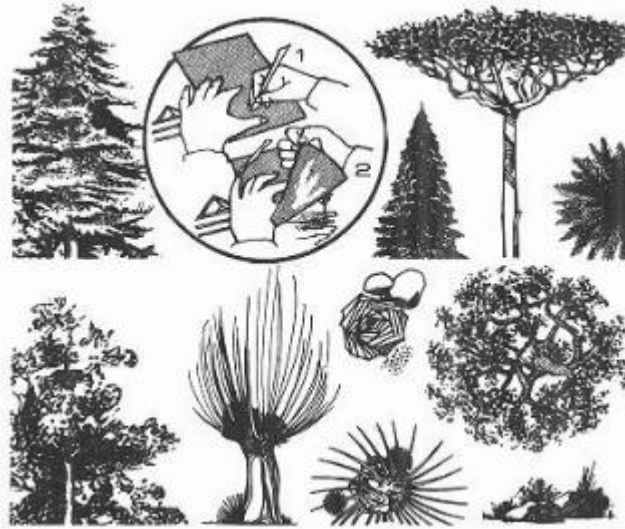

Figura 109. Este título fue decorado con elementos-listos-para-usar autoadhesivos, comprados en el comercio (texto del título: «NEGRO BLANCO»).

110. Tramas

La mayoría de los diseños de tramas se aplican para la transformación gráfica total o parcial de títulos y diseños complementarios del título.



Figura 110. Existen numerosos diseños con diferentes densidades en positivo o negativo: con puntos, líneas, tela metálica y espirales, fibra de madera limitada, textura de tejido, etc.

Mientras que la autotipia, el efecto «moiré» y las tramas especiales deben elaborarse con medios fotográficos (consejo 123), las rejillas tramas autoadhesivas pueden aplicarse directamente sobre el original. Para la aplicación de tramas autoadhesivas vale el mismo sistema que para las letras (consejo 73). Las tramas autoadhesivas están impresas sobre películas transparentes muy finas y se recortan en la forma adecuada, tras lo cual se pegan.

111. Colores que cambian

He aquí un truco, anticipo de los efectos especiales y que explicaremos en el último capítulo. Se trata de «cambiar» misteriosamente los colores de un fondo: el fondo se compone de trozos de cartón coloreados (tiras, formas geométricas o abstractas, tipo puzzle, etc.), que están colocados uno al lado de otro y que durante la toma se cambian o corren varias veces. Una aplicación consciente de la regulación fotograma a fotograma (consejo 175), además de un estudio de la nitidez ideal, hace posible un cambio rítmico de los colores en combinación con textos estáticos. Se eligen o bien colores parecidos o bien complementarios. Las letras se sitúan sobre un vidrio que se coloca por encima, es decir, separado del fondo (sobre cuatro cajas de cerillas).

112. Fondos que contrastan con el tema

Los temas artísticos, románticos o bucólicos armonizan muy bien, por ley de contraste, con fondos de estilo diferente. No es difícil adquirir o fabricar fondos abstractos, por ejemplo, si se aprovechan las fuentes mencionadas y se aplican las posibilidades de diseño descritas anteriormente. Para dibujar, por ejemplo, distintos tipos de figuras geométricas, pueden utilizarse patrones giratorios (del tipo «Spirograph»). También pueden producirse fondos gráficos interesantes si se aplican los métodos fotográficos que se describen en los consejos 116 y 132.

113. Fondos móviles

Los fondos móviles para títulos en forma de «Imágenes alternas tienen como un poder magnético para los espectadores. Son muy adecuados para la presentación

de películas de trucaje, de actores y películas técnicas. Los tableros para realizar este tipo de fondos están fabricados según el principio de las conocidas postales ilustradas para estereoscopio, aunque en vez de una función tridimensional producen un efecto móvil. El texto se coloca sobre un cristal, ante el fondo móvil.



Figura 113. Para este título se utilizó el movimiento alterno de un disco como fondo móvil. Las tramas pueden adquirirse en muchas variedades

114. La imagen viva como fondo

La exposición doble de textos de título sobre secuencias de película real (vea asimismo el consejo 199) es una de las soluciones más elegantes.



Figura 114. Reflejos de luz sobre el agua: una imagen ideal como fondo

Por un lado, el fondo real produce automáticamente efectos móviles interesantes; y por otro lado, el movimiento percibido por el espectador no distrae su atención con respecto al texto. Si es posible, las líneas de texto deben integrarse sin transición en la primera escena de la película, por lo que recomiendo la exposición doble como una de las muchas posibilidades.

115. Estructuras naturales

Si no existe ninguna posibilidad de incorporar el texto en la primera secuencia de la película, pero, sin embargo, deseamos exposiciones dobles, nos serviremos de estructuras naturales que también podemos tomar independientemente de las demás escenas. Estos motivos son relativamente neutrales, pero deben relacionarse con el contenido de la película. Además, no sólo sirven en combinación con el movimiento reproducido, sino también en forma de fondos estáticos para títulos de diapositivas. Motivos muy adecuados son: superficies de agua (con reflejos a contraluz), charcos de lluvia, formaciones de nubes que pasan de prisa (tomarlas eventualmente con cámara rápida), nubes de humo y neblinas, campos de trigo o cimas de árboles movidos por el viento...

Capítulo 5

Consejos sobre títulos fotográficos

Entre la cinematografía y la fotografía, a pesar de las múltiples diferencias, existe una íntima relación artística. Por lo tanto, es totalmente admisible, y en ocasiones, conveniente, utilizar las posibilidades de la foto fija para el diseño de títulos de películas

116. La foto universal

Cada vez con más frecuencia se fotografían primero los sujetos adecuados, luego se adaptan del todo o parcialmente en originales destinados a títulos y finalmente se reproducen mediante la cámara fotográfica o filmadora, de modo que la foto, con respecto a tiempo y espacio, pueda elaborarse independientemente de las demás tomas. Además, la imagen fotográfica puede manipularse posteriormente de varias maneras, combinarse con otros medios creativos (dibujo, impresos, tramas, etc.), e incluso puede «animarse». Por lo tanto, constituye un material ideal para la fabricación de diseños de títulos.

117. Fotos tomadas de escenas de la película

Se trata de elegir determinadas escenas durante la filmación, utilizando después estas secuencias como fotos fijas, es decir, como fondos de títulos, de modo que luego puedan intercalarse en la secuencia correspondiente de la película, lo cual es un simple problema de montaje. Resultado: el movimiento se para durante la reproducción del título y a continuación sigue.

Para obtener las fotos fijas que han de servir como fondos, se encargan a un laboratorio especial ampliaciones en color de las imágenes super-8 elegidas (marcar la imagen en cuestión mediante un hilo en el agujero perforado y enviar la bobina de 15 metros en su totalidad). Estas fotos se reproducen luego en el tablero de títulos con los rótulos correspondientes y en la forma habitual.

118. Emplear fotos existentes

Ya que los fondos de títulos no tienen que ser necesariamente fotos de los actores o de escenas de la película misma, frecuentemente pueden utilizarse ampliaciones adecuadas del propio archivo, incluso a veces fotos familiares «anticuadas». Naturalmente, pueden emplearse tanto como fondo como en forma de fragmentos recortados (partes de collages, títulos inmóviles de primer término para títulos ascendentes o de rollo, etc.). Es conveniente dar preferencia a motivos amplios, con grandes manchas o tonos de imagen que ofrecen suficiente espacio para que los textos contrasten y destaquen. Las fotos recortadas de impresos sólo se aplican si carecemos de material producido por nosotros mismos (vea también el consejo 109).



Figura 118 La foto familiar histórica y la letra clásica dan un toque «nostálgico» al diseño de este título

119. Letras hechas con fotos

Si el título principal consiste en una sola palabra relativamente corta, puede recomendarse el siguiente efecto: se recortan grandes letras de una o más fotos sobre temas relacionados con el contenido de la película.

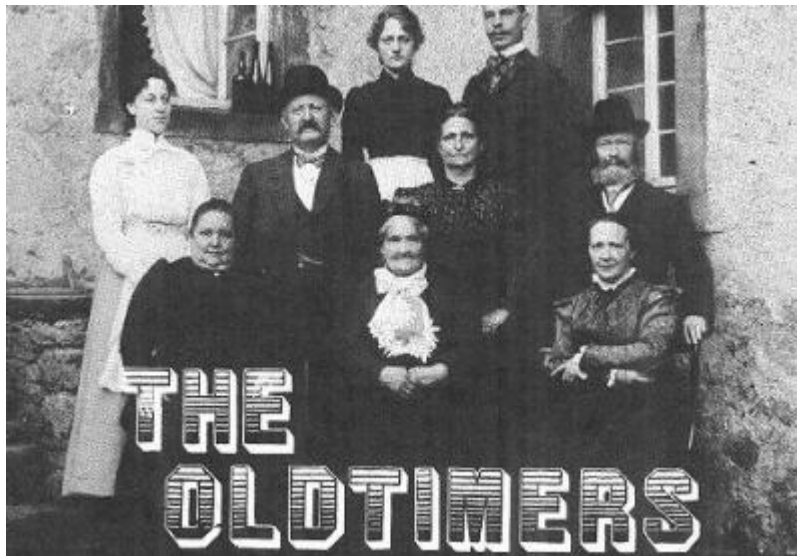

Figura 119. Para títulos cortos pueden recortarse letras de fotos

Para obtener una composición equilibrada, primero se dibujan las letras necesarias en papel transparente. Colocando estos croquis encima de las fotos puede determinarse sin dificultad el recorte ideal. Después sólo es necesario calcar (al revés) las letras sobre el dorso de las fotos, recortar éstas y aplicarlas sobre un fondo de color liso o de textura regular.

120. De blanco y negro a color

Los fondos monocromos, coloreados a mano o químicamente, resultan ideales si se desea obtener un efecto especialmente original o si deben obtenerse contrastes fuertes entre un fondo no demasiado acentuado y un texto agresivo.

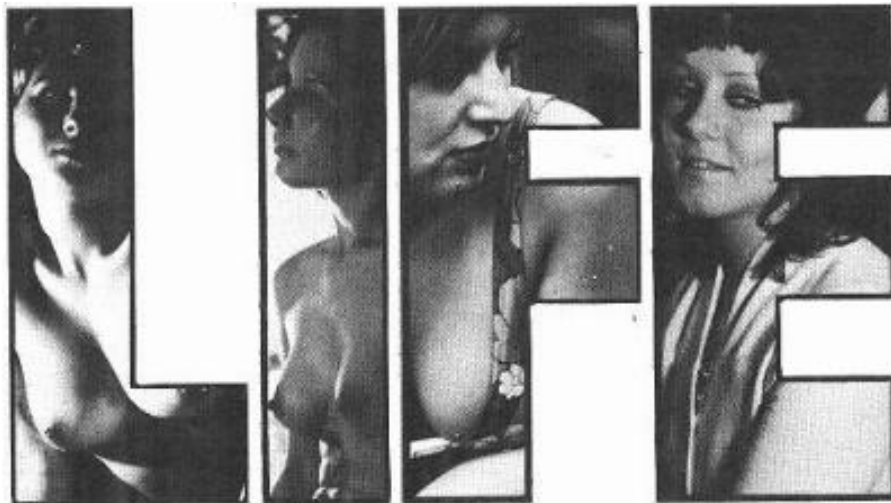
Según la experiencia, lo mejor son los originales en blanco y negro que pueden transformarse de varios modos en imágenes de color. He aquí unos cuantos ejemplos probados en la práctica: el empleo de productos químicos como reveladores cromógenos durante el revelado de la imagen de papel; ampliación sobre papel fotográfico de color (Argenta, Labaphot); ampliación con sprays de colores transparentes; colorear parcialmente con anilinas o rotuladores.

121. Aplicación de trucos fotográficos

Los sujetos que vamos a filmar pueden fotografiarse con ingeniosos medios auxiliares cambiando su apariencia, su forma o color, para reforzar la expresión de los mismos o para conseguir determinados efectos artísticos.



Figura 121

Si a usted le gustan los títulos muy elaborados, es posible que aplique efectos especiales planeados minuciosamente de antemano, o realizados posteriormente. Ya que las posibilidades de las cámaras fotográficas sólo pueden tratarse muy brevemente en este libro, recomiendo a los interesados que lean algún buen libro sobre «trucos fotográficos», en el que sin duda hallarán muchas ideas aplicables a los títulos de películas.

122. Título con el truco de series de fotos fijas

Este truco especial sólo puede realizarse mediante series de fotos fijas y merece consideración por su efecto gracioso muy apropiado para títulos iniciales o finales de películas alegres o de humor. Los textos deben disponerse aparte sobre un cristal, para que puedan cambiarse las fotos que sirven de fondo.



Figura 122. Ampliación intencionada del original con trama tipográfica (texto del título: «LETRA 6v»).

El truco consiste en presentar movimientos reales mediante tomas de tres a diez fotos fijas, y luego filmar estas ampliaciones fotográficas mediante el botón fotograma a fotograma, de nuestra cámara de filmar (consejo 175). Es importante que las fases separadas de movimientos sean realmente diferentes. Para la toma fotográfica y la reproducción filmada debe haber un fondo y un encuadre idéntico con trama fotográfica.

123. Aplicación de tramas

En el terreno fotográfico se utilizan exclusivamente hojas de trama transparente que se reproducen al mismo tamaño (en contacto con el papel fotográfico), o se amplían sobre el mismo. Las tramas pueden reproducirse (obteniendo, por ejemplo, un negativo 6 x 9 cm), y pueden luego ampliarse junto o por separado de letras, imágenes, etc. Mientras que las tramas fotográficas de contacto (Paterson o Texturefects, por ejemplo) respetan del todo los valores tonales del motivo en la imagen, las rejillas «moiré» dividen la foto en determinada estructura. Las tramas tipográficas que originalmente se usan para imprimir, provocan imágenes más densas debido a sus estructuras de puntos o líneas visibles.

Izquierda: Los «trucos» fotográficos (por ejemplo, un negativo solarizado promoviendo la sensación de relieve) hacen posible la confección de títulos originales.

124. Collages como fondo

Según un método antiguo, pero todavía actual, pueden confeccionarse todavía fondos de títulos con gran personalidad que además se adaptan por completo al tema. Se eligen varios motivos fotográficos adecuados, se dividen en fragmentos mediante un cuchillo o tijeras y se unen de nuevo con pegamento. Estamos hablando del «collage».

El collage puede ser naturalista o surrealista, o bien pop o abstracto; puede componerse de fotos cortadas, pero también de retales impresos, elementos con textura (telas, arena, corcho, etc.). Como puede ver, no hay límites a la fantasía del creador de títulos.

125. Efectos de movimiento en foto-fija

El espectador se sorprende cada vez que ve fotos fijas de títulos, cuyos fondos o motivos, sin embargo, parecen captar el movimiento. El secreto de estas fotos consiste en que los sujetos de movimiento rápido, fotografiados con tiempos más largos de exposición (desde 1/15 s), se reproducen con desenfoque parcial que, no obstante, permite ver y reconocer el sujeto en movimiento. Dos ejemplos claros para trucos fotográficos de este tipo son:

1. «Seguir» el tema con la cámara para tomar vehículos, jinetes, corredores, etc., que pasan perpendicularmente por delante de la dirección de toma, promoviendo con ello un fondo esfumado.
2. Montar la cámara sobre un trípode con un objetivo zoom y cambiar rápidamente, durante la toma, la distancia focal del objetivo, dentro del mismo tiempo de exposición, para promover así una fuga de rayos de luz, que en forma de exposición van del sujeto hacia la cámara.

126. La macrofotografía aplicada a títulos de cine

Los objetos o superficies cuya estructura es más o menos regular, ofrecen las siguientes ventajas: sirven como fondo fotográfico, pueden emplearse para varios temas y no contienen detalles llamativos; facilitan la colocación libre del texto y proporcionan un buen contraste con letras de superficie diferente. La macrofotografía es ideal para lograr imágenes de este tipo. Se trata, pues, de aprovechar sus posibilidades. Los motivos más interesantes y utilizables partiendo de macrofotografías son: la hoja de una planta, la corteza de un árbol, trenzado grueso, piedra corroída, hielo con burbujas incorporadas, piel veteadada, azúcar y otros cristales, tiras de color en el agua (ver asimismo los consejos 106 y 115. Macro-motivos atractivos para títulos: izquierda, trenzado con hielo: derecha, hoja de árbol e hilos de lana.



Figura 126

127. Tiempo de exposición

Las tomas fotográficas con una exposición de más de un segundo conducen a sorprendentes fenómenos si la cámara está fija sobre un trípode y equipada con disparador de cable.



Figura 127

Me refiero aquí a algunos trucos de exposición que son muy adecuados para los diseños de títulos fotográficos. Por ejemplo: las tomas que filmando no son realizables, con iluminación extremadamente débil: fotografías nocturnas de huellas luminosas de vehículos, tiovivos, marchas con antorchas o «conos de luz giratorios (colgando una linterna o pequeña bombilla encendida y haciéndola girar por inercia, como si fuera una plomada); iluminación múltiple de objetos, con luz de flash coloreada, en espacios oscuros (método de flash abierto).

128. Fotos con la cámara en vez de exposición doble con la filmadora

No todos los modelos de cámara super-8 están equipados con dispositivos automáticos o manuales para tomar exposiciones dobles (vea consejo 99), aunque frecuentemente se dispone de aparatos fotográficos con los cuales pueden realizarse sin problemas series de fotos que dividan en varias imágenes fijas la idea de superposición que luego se aplican en forma de fondos de títulos. Las exposiciones fotográficas dobles o múltiples se producen según el mismo principio que las filmicas. Combinando dos motivos que se funden mutuamente, en determinadas circunstancias puede provocarse un aumento de la expresividad de la imagen.

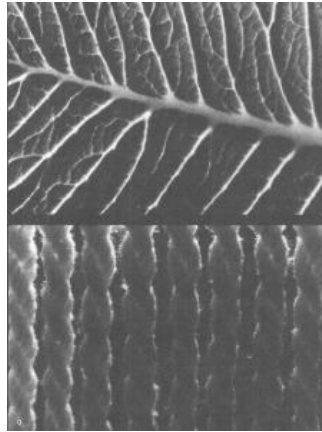
129. Fotografía para imagen y texto

Pueden realizarse imágenes fotográficas fascinantes para fondos de títulos, textos y una combinación de ambos, según dos métodos distintos.

Fotogramas: colocar sobre papel fotográfico de color, letras recortadas, hojas transparentes con texto y objeto con contornos característicos, y exponer con la ampliadora de modo que se obtengan diferentes siluetas en color.

Conversión en dibujo de línea: reducir los valores de tonos (grises) puramente a blancos y negros, mediante la eliminación de todos los tonos intermedios, para dar a la imagen el carácter de un dibujo (reproducir el tema en película dura o convertir, procesando en el cuarto oscuro, sobre película «lito» y papel extra-duro.

130. Magia con «Color-Key»

Los títulos creados mediante el material Color-Key» fabricado en una docena de colores, son usados, también, con alguna frecuencia, en televisión. Con este material pueden hacerse copias en color, en contacto con negativos, diapositivas, acetatos provistos de texto, etc., pudiendo hacerse múltiples combinaciones, para las cuales, aparte el material sensible Color-Key», se necesita una lámpara ultravioleta normal, dos placas de cristal, un poco de algodón y un revelador especial.

131. Fondos realizados en el cuarto oscuro

Para la creación de fondos de títulos existen dos procedimientos sencillos que pueden realizarse en el laboratorio y que, sin embargo, producen una impresión sorprendente en el público.

Se trata de colocar en el portanegativos de la ampliadora una diapositiva en color en vez del habitual negativo en color, con lo cual se produce una copia en negativo, en la que se reproducen los colores al revés, es decir, como sus complementarios (por ejemplo, azul en vez de amarillo). Las copias negativas son adecuadas tanto para la confección de fondos de títulos completos como para la reversión de textos sobre estructuras de colores neutros. Sirven asimismo para imitar el relieve: ampliación conjunta de un sándwich compuesto por un positivo y un negativo, ambos en color, con ligero desplazamiento del registro de los mismos, promoviendo una semi-solarización.

132. Más trucos

El cuarto oscuro, en el que puede usted ampliar en color, se utiliza también para producir toda clase de trucos aplicables a la reproducción de textos y fondos para títulos.



Figura 132. Título fotográfico (ampliación conjunta de un negativo y una copia sobre «Color- Key»).

Entre los trucos más efectivos están la conversión de una imagen de medio tono en una imagen de línea o tonos planos; la pseudo-solarización (post-exposición del papel o película rígida durante el revelado, para conseguir una reversión parcial de los valores de tonos o colores); el Agfacontour (procedimiento para la elaboración sencilla de fotografías en uno o más colores).

Capítulo 6

Consejos sobre el diseño

Si quiere Ud. ocupar su tiempo libre en una actividad agradable, no se contente con la producción en serie de títulos estándar. Aproveche cualquier ocasión para ampliar creativamente su colección de títulos.

133. Psicología del título

Ahora más que nunca los productores profesionales «se aprovechan» de los medios visuales. Con trucos psicológicos aplicados conscientemente se penetra en el subconsciente del espectador para estimular sus necesidades (publicidad, public relations), o cubrirlas (entretenimiento, información). En este sentido, el diseño del título merece atención especial, ya que el arreglo tipográfico, el carácter del título y su realización técnica deben atraer la atención del público, ponerlo en ambiente adecuado y provocar su interés por lo que luego sigue. Un título inicial o final bien logrado tiene su propio ritmo; es tranquilizador, provoca alegría, produce sentimientos felices o reprime la emoción.

134. Texto y contenido

Tal como he dicho ya varias veces, es necesario conseguir una estrecha adaptación del carácter de la letra al tema y al contenido de la película o de la serie. Aunque las páginas siguientes de este libro contienen una serie completa de consejos, le recomiendo recurra con regularidad a los omnipresentes medios de publicidad. Por la relación entre el tipo de letra y el producto ofrecido puede verse claramente si determinado tipo de letra produce una impresión elegante o rústica, juguetona o seria, distinguida o burda, tierna o insolente, alegre o triste, anticuada o futurista. Un tipo de letra erróneo puede perjudicar considerablemente el efecto total de la producción.

135. Fondo y tema

Un efecto total satisfactorio no depende, en último lugar, de la armonía entre el tema y el fondo del título. Si el texto no puede integrarse inmediatamente en la

escena inicial de la película o en las primeras imágenes de la serie de diapositivas, deberemos intentar encontrar un fondo adecuado en otra parte. La precisión y el sentido común evitarán que el título de una película de terror se coloque sobre un tierno decorado de florcitas, o el título de una alegre película infantil sobre un muro de cemento. Para el efecto final, el motivo (imagen figurativa, estructura, fondo abstracto) puede ser tan decisivo como el material empleado (papel, textil, madera, plástico, etc.).



Figura 135. Una adaptación bien lograda respecto al tema de la película, mediante unas letras de «efecto de horror».

136. La película espontánea

Al grupo de las tomas de imágenes espontáneas, o sea, hechas sin plan previo, pertenecen sobre todo las películas de viajes, reportajes y documentales, con acento en su aspecto actual (medio ambiente, vida diaria, ambiente de trabajo, deportes, tiempo libre, animales, etc.). El carácter y el acabado del diseño del título dependen, en primer lugar, del tema de la historia: alegre, melancólica, seria, realista o grave. Para los temas actuales se dan preferiblemente fondos fotográficos y estructuras de fondo neutrales con letras rectas y de máquina (imitadas), o una escritura suelta de pincel.

137. La película como recuerdo

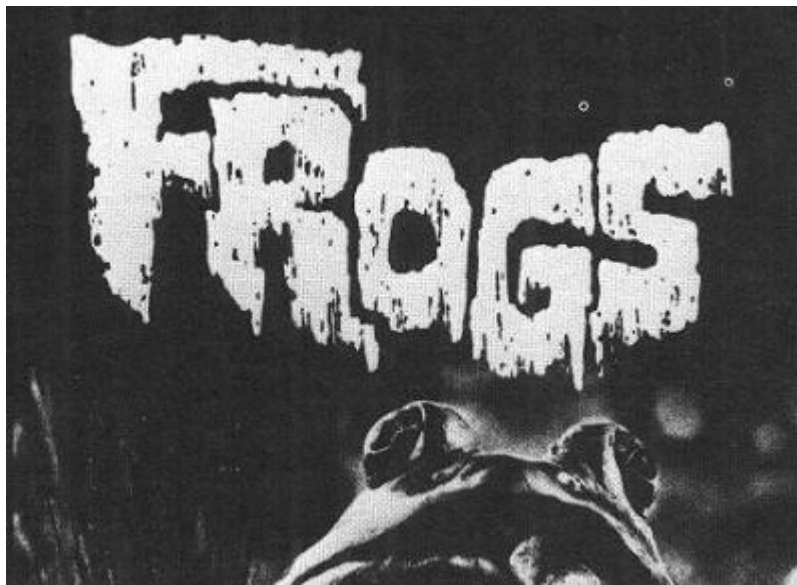
Captar recuerdos ocupa un lugar importante en las ocupaciones de todo filmador o fotógrafo aficionado. A esta categoría de registro visual pertenecen, en primer lugar, los temas de vacaciones y familiares.

Para los títulos de películas, cintas video y series de diapositivas sobre acontecimientos familiares, con niños, animales domésticos, excursiones de fin de semana, fiestas con amigos y vacaciones de verano, son adecuados numerosos tipos de letras y fondos a causa del extenso terreno del tema.

Se da preferencia a diseños claros y alegres, generalmente ilustrados con letras escritas u ornamentales. La historia de la familia» por capítulos armoniza bien con letras góticas o romanas sobre fotos «antiguas».

Para los fondos «vivos» se utiliza un cristal de calidad (transparente) como portador del texto.



Figura 137. Leyenda del texto: «Vacaciones en el mar. 3. Bélgica»

138. La película con guión

En esta categoría pueden agruparse todas las producciones que se han creado según un planning minucioso o al menos según una idea concreta previamente establecida. Entre ellas figuran los documentales, mensajes de publicidad audiovisuales y programas de películas o vídeo con una acción argumental.

En los spots de publicidad, el texto es un elemento paritario del contenido total. Los documentales se presentan según el método ya mencionado. Para películas de temas intrascendentes (comedias, historias de amor, sátiras, etc.) son preferibles las letras anticuadas y otros tipos de letras fuera de serie sobre fondos coloreados; para los dramas y películas serias son más adecuados los fondos menos penetrantes en colores atenuados con letras tranquilas, pero notables.

139. La película con actores

Las películas con actores son uno de los entretenimientos más satisfactorios, pero son también las más difíciles. La escala de posibilidades esquemáticas va desde la historia romántica de aventuras al fantástico «eros del espacio». Con algunos ejemplos quisiera animarle a la creación de ideas propias.

Película de crimen: letras estables rectas, con fuertes sombras, sobre una toma fotográfica nocturna.

Película de aventuras: texto excitante de pincel sobre fondo vivo.

Película de cowboys: letras en su tiempo habitual, tipo colonial, sobre el fondo de una valla, o un «paisaje de pradera» fotografiado.

Película de terror: un fondo oscuro adecuado para el tema con un texto a pincel que «gotea».

Películas de ciencia ficción: letras ultramodernas sobre un cielo de estrellas o sobre un fondo geométrico.

140. Película de trucaje y experimental

Las denominaciones de estas dos categorías ya indican que la confección de diseños de títulos adecuados no se somete a ninguna limitación estética o técnica. Pero aquí también el tema, al fin y al cabo, determina la elección del tipo de letra y del fondo. El título, por ejemplo no debe tener un ritmo acusadamente tranquilo si la película está compuesta de secuencias muy movidas, y viceversa. Son ideales, por ejemplo, fondos móviles con motivos abstractos o surrealistas que en combinación con letras macabras (pero legibles) dan un resultado muy expresivo.

141. Se buscan textos para títulos

También para las películas de aficionados son deseable textos de títulos bien ideados y expresivos, cuyos términos posean un alto valor de atención. Los títulos comerciales «atrayentes, de producciones profesionales apenas resultan adecuados para ser imitados. El título principal debe caracterizar el contenido del fila con una sola palabra penetrante o una frase acertada El secreto consiste en una redacción lo más concreta original posible: «Problemas con el ABC», en vez de «Visita al colegio; «Diversiones en la playa», en vez de «Un día en el mar; «Sólo cumplés los 15 años una vez en lugar de «Fiesta de cumpleaños»; «Ida y vuelta a Venecia, en vez de «Vacaciones en Italia»; «Puños, colts y cowboys», en vez de «Aventura en el Oeste»...

142. Variaciones en la claridad

Las impresiones, objetivas y subjetivas, de claridad del texto y del fondo sirven como medio extra para influir sobre los espectadores.

En principio, un diseño que consta principalmente de zonas claras se considera amable, alegre o feliz; por lo tanto, es lo más adecuado para tales temas.

Por el contrario, las combinaciones oscuras de texto y fondo producen una impresión seria, dramática y a veces incluso amenazadora. Además, nuestros ojos juzgan siempre la claridad según los alrededores del objeto en cuestión. Las letras blancas con un valor idéntico de claridad resultan más claras sobre el negro que sobre el gris; un texto en color produce una impresión más clara cuanto más oscuro sea el fondo o si el contraste de colores resulta más fuerte (vea los consejos 145-148).

143. La colocación del texto

Los textos de los títulos deben poderse leer sin esfuerzo, causar una impresión equilibrada y admitir asociaciones con el contenido. Si se han cumplido estos requisitos, pueden formarse las reglas del texto de varias maneras, teniendo eventualmente en consideración los detalles del motivo del fondo. No existen normas que prescriban una colocación central del texto o un arreglo simétrico de las palabras como solución ideal. El texto puede situarse en el centro, pero también en la parte izquierda o derecha de la imagen. Puede constar de una o más líneas,

puede situarse en la parte superior o inferior, puede aplicarse -según el tema- de forma horizontal, oblicua o incluso en diagonal.

144. Cuide todos los detalles

Jamás un solo elemento del título por sí mismo es decisivo para el efecto total del credit inicial o final. La calidad de nuestros títulos depende de la colaboración armoniosa de todos los factores artísticos y técnicos. Los diseños con un toque personal convencen si logran una composición de imagen que estéticamente sea satisfactoria y que corresponda al tema (división espacial). Una relación equilibrada o tensa entre el texto y el motivo indica, con apoyo del tipo de letra y de la imagen, un ritmo tranquilo o dinámico de la historia.

145. Título en colores

Una cinta en color no sólo se distingue de una producción en blanco y negro porque los colores refuercen la impresión realista, proporcionen información extra y porque hagan posible una apreciación clara de los detalles. El color debe aplicarse como verdadero factor creativo, sobre todo en la elaboración de diseños de títulos donde el color de las letras y del fondo contribuyen muy notablemente al efecto total.

Los títulos en color pueden ser realizados con muchos colores. Sin embargo, deben escogerse los distintos matices con cuidado y sentido común, para no producir una impresión «confusa». Según la ordenación y la combinación de colores parecidos o complementarios, el diseño produce una impresión poco agradable o sugestiva.

146. El factor psicológico del color

Si se persigue una relación íntima entre el título y el género y diseño de la película, hay que tener en cuenta las fascinantes posibilidades de la manipulación consciente del color. Los colores pueden utilizarse como medios psicológicos con sorprendente éxito. Con una aplicación adecuada provocan asociaciones violentas y causan sentimientos de aproximación o alejamiento. Es posible una influencia emocional sobre el espectador mediante una aplicación adecuada para el tema de tonos «cálidos (rojo, naranja, amarillo) o «fríos» (azul, verde, violeta). Por sus diferencias

de «temperatura, es preferible aplicar los colores cálidos (activos) para colorear el primer término (texto) y los fríos (pasivos) para el fondo.

147. ¿Armonía o contraste?

Al fin y al cabo, es una cuestión de gusto personal el que el creador de títulos prefiera las composiciones en colores chillones o apagados. Pero prescindiendo de sus preferencias, debe ajustar sus diseños, en el aspecto de la psicología de los colores, al contenido de la película. Un color básico, dominante en cualquier caso, es necesario para conseguir un resultado agradable. La aplicación de colores parecidos (por ejemplo, tonos atenuados del verde y del marrón) producen una impresión desagradable.

Norma básica: cuanto más alegre y temperamental sea el argumento, tanto más alegre debe ser el color del título.

En las películas de actores y de temas «explosivos» se obtiene un efecto muy fuerte de contraste con un texto de color sobre un fondo de color complementario (azul y amarillo o naranja, verde y rojo o púrpura, etc.).

148. Calor y tema

Unos tonos de colores que cambian o contrastan frecuentemente dentro de determinado título, indican claramente un tema grotesco o sensacionalista. Por eso es preferible acentuar cierto ambiente con un carácter de color que permanece igual. Un color uniforme del texto conduce además a mejorar el efecto total (excepciones: marca del autor y credit final). Para los distintos temas, recomiendo los siguientes ambientes de color: el rojo para documentales críticos, sátiras, películas de actores, historias apasionantes; el azul para temas técnicos y reportajes serios y objetivos; el verde y, el amarillo para películas alegres y sobre la naturaleza; el rosa para asuntos nostálgicos, love-stories y cuentos infantiles; el violeta para temas festivos; etc.

149. Títulos corredizos

Los que poseen cámaras réflex sin posibilidad de realizar verdaderos títulos de rollo, o corredizos (vea los consejos 170-171), pueden poner movimiento al título inicial mediante el siguiente procedimiento.

Se utilizan exclusivamente fondos de formato grande que se juntan en tiras (ideal: tiras de fondo sin añadidos, de papel pintado sin cortar). Nuestro diseño gigantesco se fija en la pared o se coloca sobre el suelo y se pone el texto de tal manera que pueda correr sea de derecha a izquierda, sea de abajo a arriba a través del campo de imagen. Con un trípode, con pilar móvil de arriba a abajo, durante la toma, pueden hacerse movimientos verticales con la cámara; con un elemento inferior móvil debajo del trípode (trípode sobre plataforma con ruedas) según preferencia, son posibles las tomas corridas horizontales – verticales.

150. Botellas, vasos y otros productos de cristal

Los objetos de cristal pueden utilizarse como título natural (reconocible) y para deformaciones efectistas de texto. Vea dos ejemplos típicos:

1. Se pegan letras sobre botellas, vasos, jarrones de flores y objetos similares de distinto color; luego se colocan los cacharros con las letras en posición lateral de forma que la cámara no vea las letras. Por último durante la toma se giran los objetos, mostrando las letras, hasta que se completa el texto del título.
2. Elegimos varios objetos de cristal incoloro y los colocamos de tal forma ante un fondo provisto de texto que este texto de título es legible, pero que aparece deformado durante la toma por el movimiento de los objetos (giros, cambio de distancia, etc.).

151. Fondo de carrusel

Los títulos giratorios (consejo 169) no han de realizarse necesariamente con aparatos y accesorios especiales.



Figura 151. Texto sobre cristal, combinado con un fondo rotativo (sobre tocadiscos; leyenda del texto: «FIN».

En algunos casos se encuentran objetos adecuados que conducen a resultados iguales o mejores.

Como tablero de fondo giratorio pueda servir, por ejemplo, el plato de un tocadiscos. Si no puede regularse 16 revoluciones por minuto, regule a 33-1/3 r.p.m. y se filma con una velocidad algo mayor (por ejemplo, 24 imágenes por segundo, en vez de 18 imágenes por segundo). El fondo de un título giratorio es más efectivo en combinación con un texto parado que se coloca en un cristal encima del plato. Como motivos de fondo son adecuadas las estructuras de líneas, tramas moiré y estructuras geométricas.

152. Los imprescindibles cristales

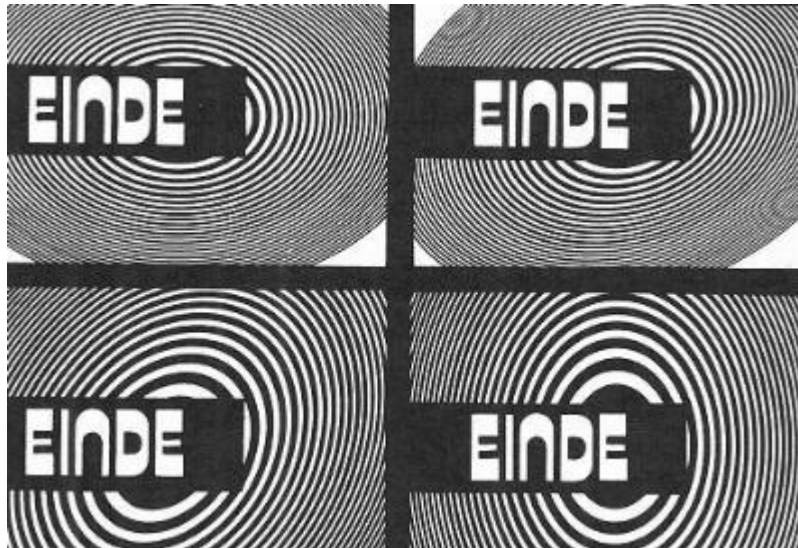
Numerosos trucos y efectos de títulos sólo tienen éxito utilizando tableros o superficies de cristal para el texto. Aunque los mejores resultados se obtienen con cristal de luna transparente, que deja pasar completamente la luz, los paneles de material artificial y los folios de acetato son más prácticos. Para eliminar de antemano los reflejos molestos en el material brillante, se sitúa una lámina de cartón negro mate entre la cámara y el título que se ha de filmar, con una obertura para el objetivo.

Las placas transparentes garantizan textos planos sobre fondos desiguales; proveen a las letras, en caso de una iluminación adecuada, de una sombra sobre el fondo; hacen posible una animación separada del texto y del fondo; crean posibilidades para imitar exposiciones dobles, etcétera.

153. Magia con cristal especial

Para los títulos iluminados al trasluz (consejo 28) y proyectados al trasluz (consejos 193- 194) se recomienda la adquisición de dos o tres cristales opacos o mates de cristal o de plástico.

Se obtienen efectos sorprendentes con cristal ornamental o grabado (decorativo), cuyos distintos prensados (ranuras, cuadros, grosores desiguales) provocan deformaciones de mucho efecto en los contornos del motivo. Podemos colocar este tipo de cristal decorativo a escasa distancia, por encima del texto, o entre un cristal transparente normal de texto y el fondo, para moverlo lentamente durante la toma mediante una tira conductora.



Figura 153. Colocando sobre el título un pedazo de cristal ornamental, se deforman las letras (leyenda del texto: «Película estrecha»).

154. Espejos de la risa

También en el terreno de la confección de títulos pueden obtenerse efectos interesantes con los espejos deformadores de la imagen (cóncavos o convexos). Según el tipo y la calidad del espejo puede compararse el efecto con una deformación óptica a causa de objetivos a ojo de pez», anamorfos o lentes de trucaje. Son adecuados como espejos cómicos tanto los espejos metálicos flexibles como las planchas brillantes, de material artificial, los cilindros pulidos o cromados de metales, etc. etc. Debería vigilarse que todos los motivos se reproduzcan de izquierda á derecha y no al revés. Este fenómeno indeseable puede eliminarse poniendo las letras previamente al revés o colocando un segundo espejo (vea asimismo el consejo 187).

155. Desde la imagen normal al cinemascope

Aunque la mayoría de las películas se hacen en la relación de medidas tradicional, 3:4, sigue existiendo la posibilidad de hacer títulos estáticos y móviles en diversos formatos panorámicos.

La toma y la reproducción han de tener lugar con sendos objetivos *converter*, que comprimen la imagen ópticamente, en dirección horizontal, mientras el formato de la película permanece igual, y en la proyección vuelve a extenderlo, de modo que se produce una imponente imagen panorámica. Para las cámaras de filmar existe la imagen ancha (2: 1) y de cinemascope (2,66:1); para cámaras miniatura la anteposición de Iscoroma (2,25: 1).

156. El truco del cinemascope

Si usted posee un objetivo Iscoroma o de cinemascope, puede aprovechar las sorprendentes características de esta maravilla óptica para obtener deformaciones del texto en los títulos de películas (preferiblemente en temas alegres o, por el contrario, de terror). El formato final de la imagen no juega ningún papel. El efecto consiste en que, contrariamente al empleo normal durante la toma, se gira uniformemente el objetivo anamorfo. Las líneas de texto así obtenidas producen la impresión de ser de goma como si una mano invisible las estirara alternativamente en lo ancho y en lo alto. Pueden esperarse resultados óptimos si las letras se

aplican sobre un fondo negro mate y eventualmente se superponen a un segundo motivo inmóvil (vea el consejo 199).

157. La «verdadera» película estéreo

El sistema estéreo de Elmo hace posible la toma y reproducción de verdaderas películas estéreo super-8 por medio de la anteposición de un espejo que reproduce el motivo doble en la tira de películas y lo hace visible en la proyección tridimensional mediante polarización. Al planear y realizar los títulos en estéreo debe vigilarse con cuidado que la distancia mínima de toma de 1,5 m sea respetada y que todas las zonas del motivo se encuentren dentro del campo de profundidad de nitidez. La mejor solución para este problema es un cristal muy claro, de suficiente tamaño, en el cual se pone el texto con letras de gran formato (consejo 70 y 79) y que se coloca sin ser visible entre la cámara y el motivo (el sistema es también recomendable para series estéreo de diapositivas).

158. Registro magnético de imágenes

Para las producciones de vídeo hechas fuera del estudio se preparan todos los diseños de títulos antes de iniciar la primera toma y se filman directamente en el lugar. Lo que da mejor resultado son los modelos pegados sobre cartón grueso con un formato mínimo de DIN A4 (aprox. 21 x 29 cm), que van provistos de una sencilla junta de espiral y que pueden moverse del mismo modo que los títulos que se desdoblan (consejo 167).

Los textos con letras Letraset (consejo 72) se protegen con una capa protectora (por ejemplo, Letraspray mate) contra daños durante el transporte. Por razones técnicas desechamos las letras demasiado pequeñas, de adorno y de muchas curvas, cuya legibilidad se ve perjudicada por la estructura gruesa de líneas y por el tamaño limitado de la pantalla.

159. ¿Le gusta los seriales cinematográficos?

Ya en la época del cine mudo, las series eran una de las formas de diversión más utilizadas. Ahora, la televisión se ha hecho cargo de esta función con numerosos capítulos de las más diversas series de películas. Incluso en las películas de

aficionados se producen tales productos. Pero por lo general uno se contenta discretamente con dos a cuatro capítulos o continuaciones sobre el mismo tema.

Tras experimentar con buen resultado, propongo expresar la marca del autor, el título principal y los nombres de los mismos colaboradores de siempre como un bloque cerrado de títulos. Para poder iniciar todos los capítulos; con un título inicial uniforme, lo mejor es hacer en seguida una cantidad suficiente de copias. Los subtítulos se diseñan, según preferencia, de forma similar o ligeramente distinta.

160. Títulos combinados

En realidad, este libro contiene ya suficientes indicaciones para la aplicación de títulos combinados. Sin embargo, quisiera insistir otra vez sobre que sólo se pueden obtener resultados óptimos si se aplican simultáneamente los diversos procedimientos creativos, de toma o de trucaje técnico. Al experimentar con los distintos métodos se descubren cada vez nuevas variantes. Pueden recomendarse, entre otras consideraciones: títulos vivos y de estudio, tomas interiores y exteriores (fundidos cerrados, exposiciones dobles, etc.), elementos planos y tridimensionales, letras transfer y decorativas, efectos mecánicos y ópticos especiales...

161. Montaje de títulos

Los títulos de película y de vídeo se montan de la misma manera que las demás escenas, o sea, estudiando la longitud y la ordenación adecuada.

Mientras que la cinta de vídeo se «mezcla» electrónicamente, el montaje de la película tiene lugar, según preferencia, por el sistema de adhesión húmedo o seco.

Para el montaje los filmadores aficionados se orientan mediante la aplicación de alargues (consejo 11) y a partir de la longitud más favorable del título (consejo 38). Puede determinarse minuciosamente la duración de la proyección contando las imágenes separadas de la película (18 ó 24 imágenes = 1 segundo).



Figura 161. Diseño combinado de un título de contrachapado, montaje fotográfico y Letraset (leyenda del texto: «RETRATOS»).

162. Películas de transición de escenas

Si para la toma de títulos en películas super-8 se utilizan exclusivamente originales inmóviles y si no existe ninguna posibilidad de realizar el efecto que deseamos, puede usted mejorar el efecto total del título inicial mediante una manipulación posterior.

Durante el montaje, entre el inicio y las escenas introductoras, y asimismo entre la marca del autor y el título principal o entre el título principal y el subtítulo, se pegan fragmentos parecidos, de transición de escena, que han sido reducidos a 1-2 segundos. En su proveedor habitual puede adquirir series de 10 transiciones o enlaces de escenas, con diseños abstractos y distintos efectos de movimiento.

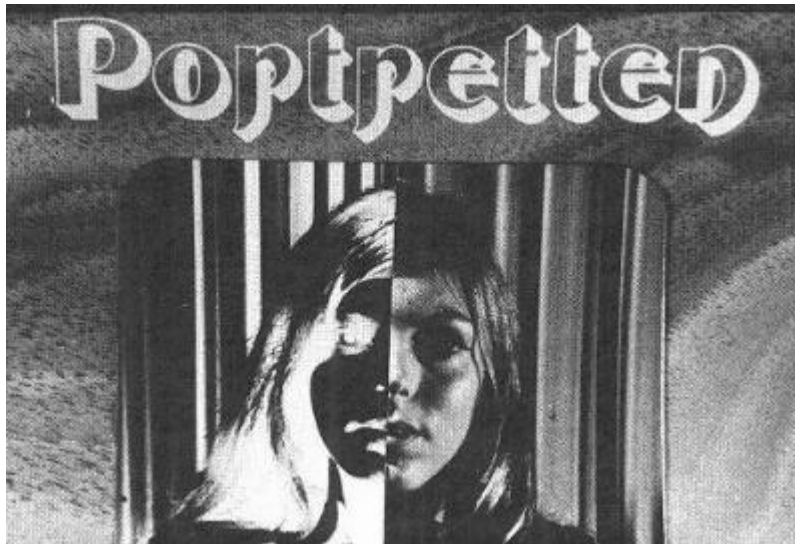
163. ¿Desea usted títulos acústicos?

La tendencia a proporcionar entretenimiento óptico-acústico e información mediante la utilización simultánea de estas dos técnicas también se hace notar en la película amateur. Mientras que los que hacen vídeo registran la imagen y el sonido simultáneamente, los que filman película tienen ahora también esta posibilidad con las cámaras filmadoras super-8 sonoras. Además, las películas y series de diapositivas mudas pueden convertirse en sonoras añadiendo luego la sonorización. En las producciones audiovisuales debería usted sustituir títulos intermedios

molestos (consejo 14) que no tengan ninguna función, por un comentario o diálogo. Al que le gusta experimentar de vez en cuando, prescinde totalmente de textos de títulos y anuncia la película o serie de diapositivas con una voz dulcemente femenina o decididamente masculina, o «fantasmal», según el tema.

164. La sintonía de reconocimiento

El valor de atención de una marca de autor puede aumentarse considerablemente si va siempre acompañada, como fondo, de la misma sintonía (trompetas, baterías, fanfarria, etc.). La música elegida puede aplicarse de la misma manera para las películas, vídeos o series de diapositivas del mismo autor o tema (que no tiene por qué ser una música dramática o siempre espectacular como «Así habló Zaratustra», de Richard Strauss...). Piense también en ilustrar el credit inicial con un tema musical, tal como se hace en las películas profesionales de argumento.

165. Especialidades audiovisuales

El título inicial y final de ninguna manera deben perder valor visual a causa de los medios acústicos. Una colaboración armoniosa entre el título visible y su acompañamiento audible, requiere el cumplimiento de las siguientes normas:

1. Evite melodías demasiado conocidas, ya que desvían la atención de los espectadores del texto del título.
2. Nunca deben coincidir el texto y un comentario distinto.
3. El canto resulta raramente un buen acompañante, ya que provoca problemas de comprensión entre el texto del título y el texto cantado.
4. Con una grabación previamente estudiada puede obtenerse una función alterna entre el ritmo musical y la acción o el tema de la serie.

Capítulo 7

Consejos sobre títulos trucados

166. Trucos con accesorios

Las cámaras equipadas de forma sofisticada y los aparatos especiales para títulos con accesorios incorporado; o utilizables separadamente, hacen posible una serie de ilusiones ópticas en el terreno de la confección de títulos. Los siguientes consejos le informarán sobre los extraordinarios métodos técnicos y creativos que conduces a la realización de títulos especiales de trucaje.

Quisiera volver a insistir sobre el hecho de que la mayoría de los efectos especiales requieren una regulación individual del diafragma, o sea, que únicamente puedes realizarse con el automatismo desconectado. Los truco; de vídeo sólo tienen éxito si se utilizan aparatos especiales profesionales.

167. Títulos desplegados

Para la mayoría de los aparatos de títulos pueden adquirirse accesorios fabricados en serie. Sin embargo, usted mismo puede fabricar muchos de estos medios auxiliares.

La instalación para títulos que «pasan» ante la cámara se coloca en el soporte o tablero del aparato de títulos. Según el tipo y el modelo de aparato son posibles movimientos de «pase» horizontales o verticales de la tarjeta de título.

De hecho existen dos versiones de este accesorio: una que puede ser enrollada alrededor de un eje central y otra que se enrolla mediante ejes laterales, o en la parte superior o inferior (vea ilustración en la página siguiente).

168. Títulos giratorios

Muchos de los aparatos de títulos van equipados con una instalación sencilla adicional que hace posible interesantes efectos de movimiento.

El tablero de títulos giratorios consiste generalmente en un soporte de tarjetas de gran tamaño que por un extremo va conectado de manera que pueda girar en sentido diagonal (vea figura en la página siguiente). Naturalmente, jamás deben ser

visibles durante el transcurso de la toma los bordes de la tarjeta dentro del campo de la imagen. (Esto es muy importante en caso de exposiciones dobles.)



Figura 168. Aparato de títulos Rowi con medios auxiliares para títulos rotativos

169. Títulos giratorios en forma de círculo

Para estos efectos existen tres tipos de instalaciones. La versión corriente consiste en un disco giratorio fijado en el tablero de tarjetas de título, que se pone en movimiento mediante un pequeño manubrio.

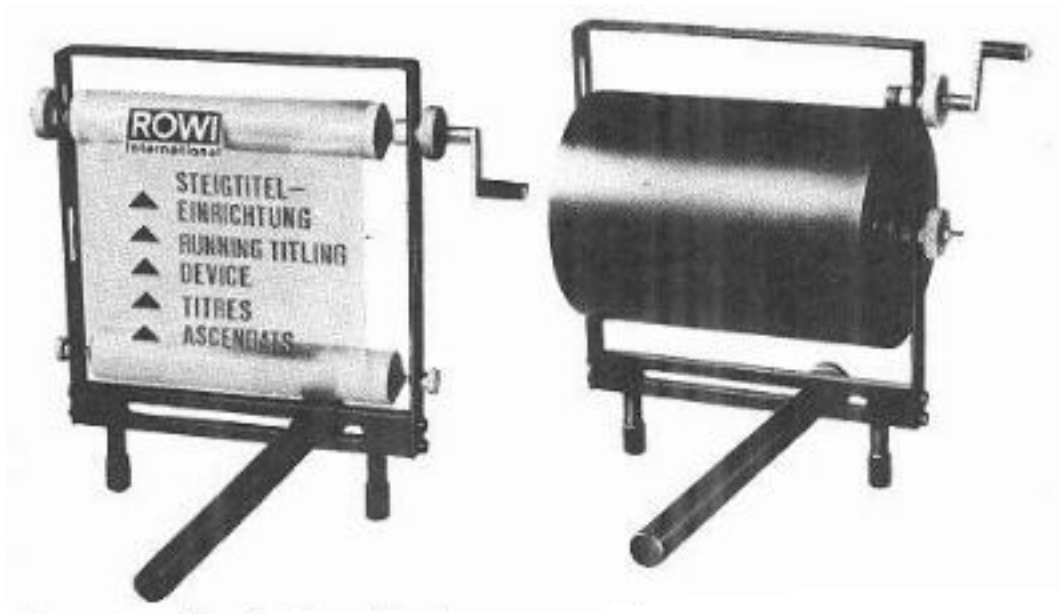

Figura 169. A: Tablero soporte normal. B: Tablero soporte giratorio. Instalación para títulos giratorios Muray; 2/4 tablero de títulos; 5, punta de acoplamiento; F/G, soporte horizontal; H/I, soporte vertical; J, soporte giratorio

El efecto se presta a exposiciones dobles (reducción gradual del movimiento giratorio del texto hasta pararse: círculo rotativo de rayos de una marca de autor, etc.).

El plato de un tocadiscos ofrece posibilidades similares (vea el consejo 151). Otra versión de este accesorio consiste en dos discos giratorios más pequeños colocados uno al lado del otro, cuyo mecanismo de precisión provoca movimientos contrarios. Como tercera versión existen discos giratorios horizontales, sobre los cuales pueden ponerse objetos tridimensionales en miniatura.

170. Títulos rotativos o ascendentes

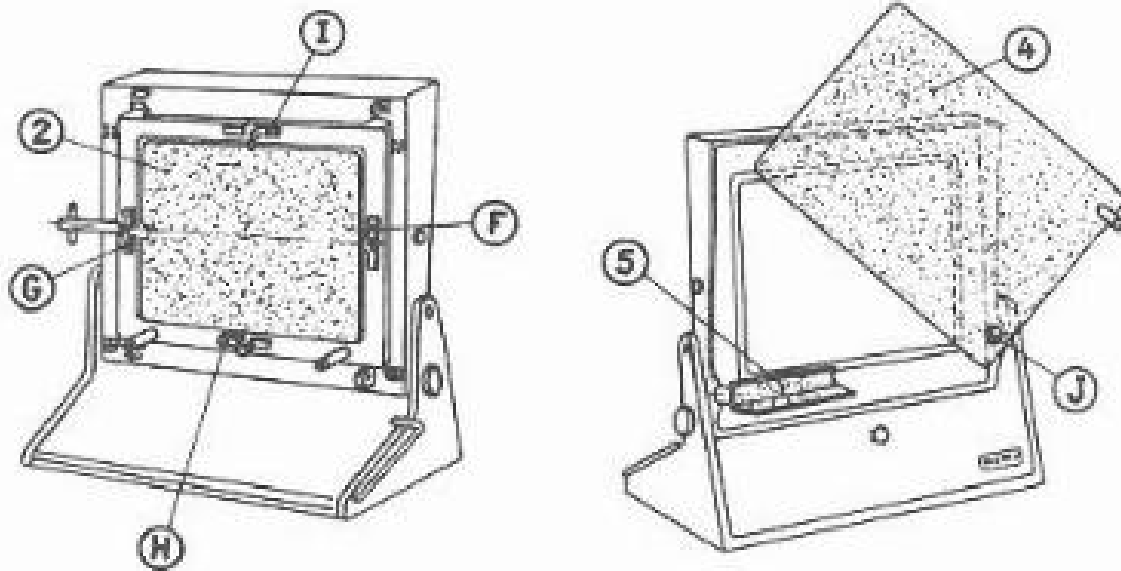
La mayoría de los aparatos de títulos que es posible adquirir en el comercio pueden combinarse con la instalación de títulos rotativos, sistema que se utiliza mucho en la televisión.



Figura 170. Este instrumento de precisión de Rusillon admite la confección de títulos dobles en círculo.

Este accesorio consiste en dos rodillos giratorios con los cuales se mueve, a determinado ritmo, de abajo a arriba, una tira de papel o un folio. Para títulos sencillos se pone el texto sobre un papel con guías y para exposiciones dobles sobre papel negro mate. Al utilizar tiras de plástico o acetato transparente, sobre el cual se halla el texto, las líneas se desplazan sobre un fondo estático o dinámico. Las líneas de texto individuales se juntan en bloques de textos de dos a cuatro líneas y se mueven, por el campo de la imagen, a una velocidad «legible» (vea asimismo el consejo 38).

171. Títulos corredizos

El medio auxiliar para estos títulos funciona según el mismo principio que la instalación de títulos rotativos. Pero, en este caso, el título anda de derecha a izquierda a través de la imagen, Girando la cámara se obtienen textos diagonales (imitación de letreros luminosos publicitarios). Puede obtenerse este efecto mediante dos cilindros giratorios, o por un soporte de tarjetas de títulos que se desplazan sobre un largo raíl de conducción. Dado que el movimiento se desarrolla diagonalmente sobre la dirección de toma, el texto debe correr muy lenta e uniformemente a través de la imagen. El formato de las letras debe ser tal que la palabra más larga queda completamente en la pantalla. Por cierto, los títulos corredizos horizontales únicamente son legibles si el texto consta de una sola línea.

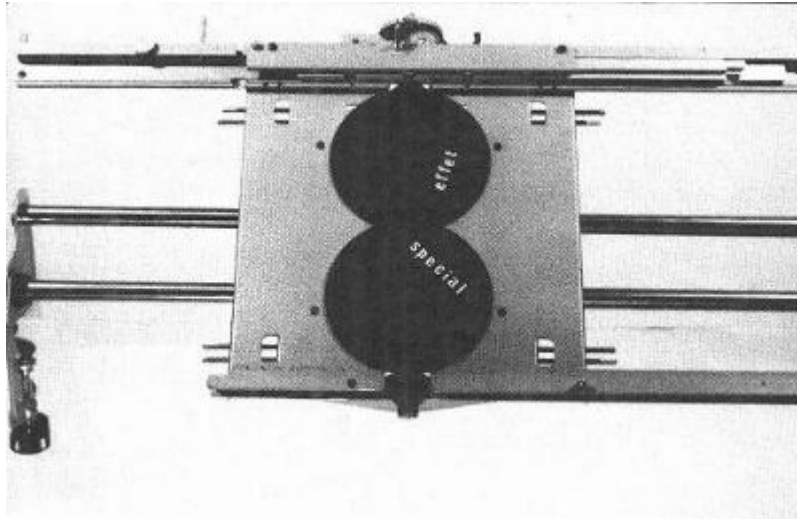

Figura 171. Los textos incorporados mediante exposición se mueven flotando por la imagen (títulos corredizos).

172. Trucos con cilindros porta-títulos

Si quiere usted presentar de forma sorprendente la marca del autor, el título final, los textos del credit inicial, etcétera, en películas de actores, debe poner letras autoadhesivas tridimensionales sobre un cilindro porta-títulos que puede adquirirse como extra con el aparato de títulos.

Este accesorio es prácticamente un cilindro giratorio en el que el texto atraviesa el campo de la imagen de manera que la línea de texto en el centro del campo de la imagen es bien legible, mientras que las demás se deforman.

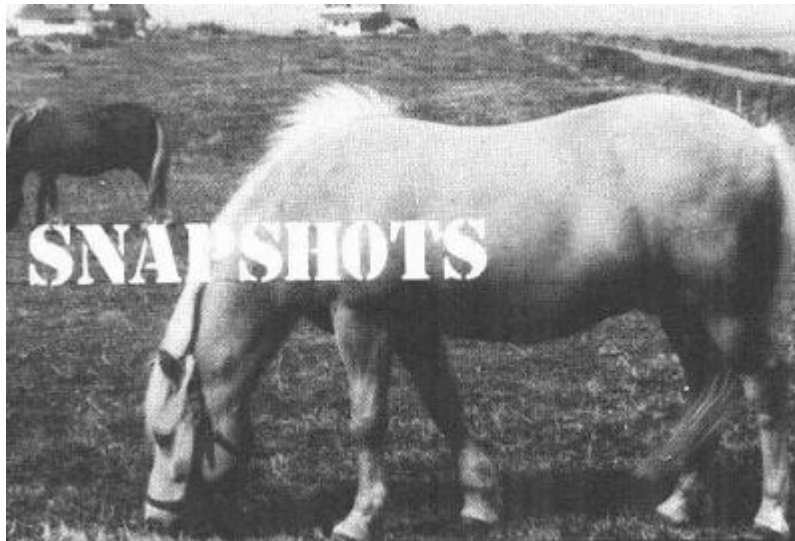
173. Soporte giratorio

La mayoría de los aparatos de títulos y mesas de trucaje están equipados con un soporte giratorio para tarjetas de título, que sin cambiar la posición de la cámara pueden tomarse de forma horizontal, vertical o en cualquier posición diagonal. Teniendo en cuenta que el movimiento también puede efectuarse durante la toma, es posible una buena adaptación de los efectos de los títulos iniciales a temas apasionantes y situaciones revoltosas. El soporte giratorio permite efectos limitados en títulos rotativos o corredizos, facilita la realización de numerosos trucos de fotograma a fotograma y proporciona títulos atractivos, por ejemplo, para películas de animación.

174. El truco de paro

Este efecto especial de la vieja escuela cinematográfica se sigue aplicando para hacer aparecer o desaparecer objetos de forma súbita, objetos en la pantalla.

Dado que se trata de un procedimiento bastante impreciso, sólo se aplica para animar los títulos si no se dispone de una filmadora con regulación fotograma a fotograma.

Se trata de filmar con la cámara desde un punto de vista fijo, interrumpiendo la toma al cabo de unos segundos, cambiando un detalle del título, continuando con la toma y repitiendo esta acción varias veces. En los intervalos, entre toma y toma, se cambian los fondos y se añaden o quitan textos.

175. Magia con el botón fotograma a fotograma

Muchos de los consejos de este libro le habrán hecho observar que la regulación fotograma a fotograma de la filmadora ofrece múltiples posibilidades técnicas para la confección de títulos trucados. Contrariamente a la toma normal, exponemos cada imagen por separado, obteniendo así procesos artificiales de movimiento. Para cada toma de imagen se cambian algo los detalles del diseño del título y se les da vida de manera artificial mediante la toma foto a foto. Este procedimiento, denominado «animación» en términos profesionales, sólo puede realizarse con una cámara colocada firmemente sobre un trípode. El truco de fotograma a fotograma puede dar vida a las letras y a los objetos-modelo como, por ejemplo, a vehículos en miniatura «desplazándose» sobre mapas o guías de carreteras.

176. Animación y tiempo

Al realizar los trucos fotograma a fotograma el factor tiempo adquiere una importancia especial. Debe tenerse en cuenta que 18 (o 24) imágenes por separado llenan un solo segundo de duración de proyección. Cinco segundos, por lo tanto, requieren 90 (o 120) exposiciones separadas (calcule encesto los desperdicios de montaje al principio y al final de la escena del título). El ritmo y el intervalo de los efectos de movimiento pueden planearse y variarse minuciosamente de antemano.

Mediante la animación puede hacerse que los textos -al parecer- se escriban solos, pueden convertirse ilustraciones dibujadas en letras, pueden crearse ornamentos de la nada, las muecas pueden convertirse en seres racionales, etc.

177. Mosaico vivo

Como caballo de batalla para el truco «total» fotograma a fotograma, existe el efecto del mosaico, que tan adecuado es para el diseño del título inicial y final como para la realización de cortas películas completas de trucaje. Como material para nuestro mosaico podemos utilizar las piedrecitas de juego infantil (vea asimismo el consejo 89) o puzles comprados o hechos por uno mismo con grandes letras bien legibles. Durante la toma se añade cada vez un elemento del puzzle hasta completarlo y quedar listo el texto. El mosaico «vivo» obtiene su efecto por el continuo cambio de detalles, cuyo ritmo de movimiento dinámico se interrumpe cada vez durante sólo unos segundos, en cuyo tiempo aparecen los textos de títulos en la pantalla.

178. Efectos de exposiciones dobles

Si su cámara super-8 no dispone de instalación rebobinadora para la toma de exposiciones dobles, puede usted imitar un efecto visual casi idéntico mediante una aplicación consciente de la regulación fotograma a fotograma. Ponga un texto de letras blancas o de color muy claro sobre un cartón negro mate y sujete este diseño firmemente sobre el tablero de títulos, sobre la mesa o encima del suelo.

Durante las tomas, cubra el texto una exposición sí y una no, con un motivo de fondo (de estructura o imagen). Sobre la pantalla, ambas partes de este diseño de título (letras y fondo) aparecerán como una doble exposición. El mejor efecto se obtiene con una frecuencia de 24 imágenes por segundo, pero también puede lograrse con 18 i/s.

179. Película y flash

Para no dejar de considerar ninguna posibilidad de las modernas cámaras de película estrecha, en el terreno de los trucos fotograma a fotograma, quisiera referirme a una posibilidad que hasta ahora no se aprovecha suficientemente.

Algunos aparatos de toma de alta calidad poseen sincronización de flash y, por lo tanto, se les puede acoplar cualquier flash electrónico existente en el comercio. Utilizando esta instalación no se depende, de otras fuentes de luz artificiales o naturales, pero al hacer títulos deben tenerse en cuenta las siguientes reglas:

1. Utilice un flash con una producción considerable de luz (con cortos intervalos de flash).
2. Ilumine únicamente de manera frontal (esto evita reflejos en el título).
3. Use la abertura del diafragma una escala mayor en relación con el valor recomendado para fotografiar (aunque mejor será probar de antemano la abertura exacta del diafragma).

180. Títulos «multiplán»

En los estudios profesionales de películas de trucaje se utilizan preferiblemente las llamadas instalaciones «multiplán». Los objetos a animar para las combinaciones de trucos fotograma a fotograma no sólo se colocan uno al lado de otro, sino también uno detrás del otro.

Una mesa multiplán consiste en una instalación de varios tableros, completa o parcialmente transparentes, colocados uno por encima del otro y cuya distancia entre sí puede regularse a voluntad.

En el campo amateur, una versión más discreta de esta instalación puede rendir buenos servicios al combinar elementos de texto o fondo de dos o tres dimensiones y al tomar títulos tridimensionales para películas y series de diapositivas en estéreo. Tengo buenas experiencias con tres placas de cristal óptico, cuya distancia entre sí puede variarse con corcho de distinta longitud.

181. Títulos para películas de dibujos animados

El que sepa dibujar bien, puede aprovechar esta habilidad para realizar por sí mismo el credit inicial y final ya que en este caso su fantasía no se verá limitada por ningún factor ajeno a su propia creatividad. Por ejemplo, tiene la posibilidad de realizar unas metamorfosis fantásticas que convierten motivos figurativos en signo de letras (y al revés). En películas infantiles, satíricas y de temas alegres, puede

crearse incluso con los elementos gráficos y caligráficos una película corta de dibujos animados. En semejante título inicial, pueden integrarse, sin más, letras, estructuras y símbolos de Letraset (vea los consejos 72 y 110). El diseño y la animación tienen lugar en una mesa de dibujos animados normal y con los medios auxiliares habituales.

182. Títulos «cut-out»

El truco del «cut-out» es uno de esos efectos especiales que con un mínimo de gastos y esfuerzo conducen a resultados óptimos. Se parte de elementos recortados a los que se les da vida mediante el desplazamiento de detalles sueltos. Mi experiencia me dice que este método es muy adecuado para filmar títulos de películas. La animación, igual que para los dibujos animados, tiene lugar mediante la regulación fotograma a fotograma. Con medios sencillos se producen unas imitaciones fantásticas de títulos corredizos y rotativos, efectos de fotos en fases (consejo 122) y exposiciones dobles imitadas con partes de fotos recortadas (los textos, por ejemplo, en «bocadillos» o «globos», igual que en los tebeos). Como soporte de la tarjeta de título sólo necesitamos un pedazo grueso de cartón con dos raíles de conducción paralelos para las tiras transparentes de folio de acetato (vea asimismo el consejo 57).

183. Títulos en silueta

Los trucos con siluetas enriquecen el repertorio del confeccionista de títulos con una variante interesante.

El portatítulos consiste en una caja sencilla de madera, provista, en la parte superior, de una ventanilla de cristal opaco y resistente al calor, que se ilumina uniformemente desde abajo (vea asimismo el consejo 28). Las letras, muñecos y detalles de fondo con contornos característicos, se recortan de cartón de fotos o folio negro de plástico y se ponen en movimiento por la regulación fotograma a fotograma. Pueden producirse efectos de colores con hojas de celofán coloreado transparente.

Con una macro-set (Bolex) y una diapositiva se pueden lograr atractivos «minitítulos».

184. Títulos para películas de muñecos

Los trucos de fotograma a fotograma con muñecos, modelos en miniatura y otros objetos tridimensionales, no sólo armonizan con películas de animación, sino también con películas normales de carácter alegre o satírico. Para obtener efectos especiales de este tipo, necesita usted un sencillo estudio de miniaturas en forma de un tablero estable de fondo, de por ejemplo 60 x 40 cm, con soportes para fondos fotográficos realistas, o fondos de estructura abstracta. Como objetos de animación se utilizan letras de styropor recortadas, letras decorativas que se pueden colocar de pie combinadas con muñecos, vehículos en miniatura, etc.

185. Macrozoom y macro-set

Existen buenas cámaras super-8 con objetivos macrozoom con las cuales, sin otros medios auxiliares adicionales y con distancias de toma entre «0» (desde el lente frontal), o a algunos centímetros, hasta infinito, pueden realizarse filmaciones.

Este tipo especial de objetivo abre posibilidades totalmente nuevas para el confeccionista de títulos:

1. Pueden tomarse, llenando la imagen, títulos animados y de estudio con objetos del tamaño de un sello de correos.
2. Al emplear el macro-set, pueden aprovecharse «sándwiches» de diapositivas en color combinadas con hojas transparentes con texto, para diseñar el título inicial.
3. Al desplazar la nitidez del macro-motivo (folio de texto) hacia una zona en el fondo, se crea un fascinante pseudo-fundido encadenado con esfumación gradual



Figura 185

186. Movimientos invertidos

Con los medios normales de trucaje puede conseguirse una inversión aparente de las leyes naturales, inexplicable para el espectador y que, por lo tanto, posee un doble valor de atención. Para enriquecer los títulos de películas podemos hacer lo mismo, es decir, montar la película al revés, retrocediendo las acciones y movimientos: El confetti descendente, al reproducir el título, va hacia arriba y libera un texto; letras sueltas voladas por un secador de pelo entran volando en la imagen y de manera misteriosa forman palabras, etc. El truco se consigue con el rebobinado de cámaras super-8 y 16 mm, pero también con una cámara super-8, recortando posteriormente la escena y montándola de nuevo al revés en la tira de película. De todos modos debe colocarse el texto en imagen de espejo sobre el fondo.

187. Imágenes a través del espejo

En principio, debe vigilarse que todos los objetos vistos a través del espejo se reproduzcan correctamente y no al revés (con las letras hay que elegir la imagen vista en el espejo, o aplicar un segundo espejo corrector).

Para trucos con títulos sirven, en primer lugar, espejos ópticamente perfectos de cristal o de metal con superficie plateada (variante: vea el consejo 154).

Siempre deben colocarse los espejos oblicuamente sobre la dirección de la toma para que no entren en la imagen detalles indeseables. El ángulo de inclinación requerida en cada caso sólo puede determinarse experimentalmente. Efectos

probados: colocación de letras sobre una superficie de espejo; espejismo (reproducción doble) de un motivo de fondo; desaparición del texto a causa de un espejo introducido durante la toma;

Los trucos con espejos nunca decepcionan.



Figura 187

188. Manipulaciones con el tiempo

En las películas modernas, se reproducen, a veces, los saltos, carreras, visiones, peleas (Kung-Fu) y acciones semejantes a cámara lenta. Se consigue este efecto eligiendo una frecuencia de toma más alta (por ejemplo, 54 i/s) y proyectando a la velocidad normal (18 i/s). Al hacer los títulos, este «alargamiento» del tiempo conduce tanto a una reproducción lenta y detallada de los procesos rápidos (reversión de movimiento, texto rotativo), como también a una extrañeza simbólica del contenido de la imagen.

189. Juegos de nitidez

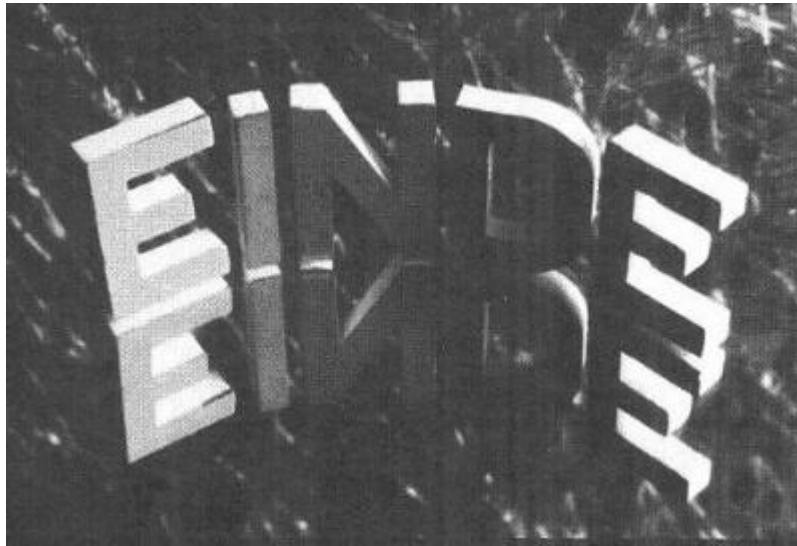
Mientras los diseños de dos dimensiones deben reproducirse nítidos obligatoriamente, los títulos plásticos pueden reproducirse más vivos y variados mediante manipulación de la nitidez de imagen. Generalmente con un alcance de profundidad de campo muy escaso (operando con una abertura grande de diafragma), es posible lograr resultados de primera clase. Es así que aumentando la

distancia entre los cristales de una instalación «multiplán» (consejo 180) puede hacerse «andar» la nitidez de la imagen de un cuadro de texto, o motivo, a otro. Se obtienen sorprendentes pseudo-fundidos encadenados con el objetivo macrozoom (consejo 185) y desplazando, por ejemplo, la nitidez de un cristal, provisto de texto en el campo cercano, hacia un motivo real lejano.

190. Efectos con lentes de trucaje

La amplia oferta de la industria cinematográfica de accesorios comprende numerosos tipos diferentes de lentes de trucaje que son muy adecuados para hacer títulos. Estos lentes especiales, anteponibles al objetivo, se suministran para todos los diámetros de objetivos corrientes y se acoplan por medio de rosca.

Con un lente «splitfield» se reproduce con nitidez, simultáneamente, un objeto cercano (por ejemplo, un texto sobre cristal) y un fondo lejano. El lente de núcleo central, en caso de mayores oberturas de diafragma, sólo reproduce nítido el centro de la imagen (título principal) apareciendo completamente borroso el resto. El lente de efecto de estrella convierte cada punto de luz en una estrellita brillante (letras fijadas en un cartón con una aguja).

191. Multiplicaciones óptimas

Los lentes prismáticos anteponibles y giratorios pueden asimismo combinarse con numerosos objetivos. Los lentes tallados prismáticamente hacen posible una multiplicación de dos a seis veces con un orden en forma de tira o estrella de las partes de la imagen. Las distancias focales normales o cortas y las oberturas de diafragma pequeñas resaltan el efecto.

Para los títulos, se da preferencia a unas pocas palabras (título principal o final), sobre un fondo coloreado o de estructura neutral. Los movimientos giratorios y el cambio de la distancia focal del objetivo zoom durante la toma provocan efectos móviles dinámicos.

192. Textos desde el proyector

Las películas extravagantes, o con un contenido misterioso, justifican la utilización de métodos no convencionales.



Figura 192. El prisma giratorio séxtuple paralelo provoca sorprendentes efectos móviles (leyenda del texto: «MOVIMIENTOS»).

Ejemplo: ponemos textos de títulos en paneles de cartón negro mate con colores fluorescentes y los fotografiamos con una cámara universal (de 24 x 36 cm) con película de diapositivas en color. Esta diapositiva se proyecta entonces con un proyector muy luminoso, sobre la piel desnuda de una agraciada modelo y se filma, llenando la imagen con la cámara super-8, utilizando material de película supersensible. Las formas y movimientos de los brazos, muslos o busto hacen bailar las letras y hacen posible la creación de imágenes de gran efecto.

193. La diapositiva como motivo para la proyección translúcida

Si a usted le gusta experimentar, trate de combinar sus textos alguna vez, con fondos proyectados al trasluz. Se fabrica un bastidor o marco sencillo de madera o de cartón con un formato mínimo de DIN A 5 (aprox. 14,8 x 21 cm). Se monta sobre el bastidor una hoja de papel vegetal transparente y se instala un soporte estable que mantenga el conjunto vertical. Sobre esta pantalla especial, desde detrás de la misma, se proyecta una diapositiva en color elegida como fondo del título. En la parte delantera se coloca un cristal o una hoja de acetato transparente con texto. En las tomas filmadas pueden obtenerse efectos móviles adicionales cambiando los textos o fondos, o manipulando la nitidez de la imagen proyectada al trasluz.

194. Fondos vivos

Los trucos de fondo, eminentemente profesionales, descritos en este consejo, sólo se consiguen generalmente tras varias pruebas; pero de todos modos deberían intentarse. Se trata de proyectar, sobre una pantalla translúcida (como la descrita en el párrafo anterior), una película que sirva como fondo, reproduciéndola, con títulos superpuestos mediante una hoja o cristal transparente, situados delante de la pantalla de proyección. El problema mayor radica en la sincronización entre el proyector que presenta la película y la cámara filmadora (solución última: proyección y toma fotograma a fotograma).

Por lo demás, las normas son las mismas que para la proyección de diapositivas al trasluz.



Figura 194. Con el aparato conversor de copias Cinegraphica pueden hacer tomas dobles y similares.

195. Una cajita de magia para los creadores de títulos

Los filmadores con debilidad hacia los efectos visuales completan su equipo con un aparato conversor de copias (Cinegraphica) que funciona según el principio de la proyección combinada al trasluz y que puede utilizarse con cualquier proyector y cámara super-8. El aparato consiste en una caja compacta con un sistema fijo óptico incorporado.

Para la toma se sitúan el proyector y la filmadora formando un ángulo recto entre sí. El espejo inclinado, parcialmente traslúcido, del aparato conversor de copias, refleja la imagen proyectada al trasluz y deja traspasar el diseño del título que se halla detrás, iluminado individualmente, de modo que ambos motivos se reproducen al mismo tiempo.

196. «Superimpose»

Efectos similares de títulos son posibles con la instalación «superimpose», que en realidad sólo puede adquirirse como elemento de determinadas cámaras super-8 y single-8 de Elmo. Este accesorio consiste en un espejo desplegable y un objetivo adicional colocados lateralmente y que eventualmente pueden completarse con una instalación anteponible de fundido encadenado y porta diapositivas.

Una vez cubierto el objetivo principal, la instalación «superimpose» funciona como macro-set (consejo 185); en una toma simultánea a través de ambos objetivos puede combinarse el macro-modelo (por ejemplo, diapositiva con texto) con un motivo real a cualquier distancia.

197. Fundidos encadenados en dos versiones

Con los fundidos encadenados pueden animarse muchos títulos de manera elegante y profesional. Al aplicar este efecto especial, la primera toma funde gradualmente, mientras que la segunda aparece al mismo tiempo. Más o menos se trata de la exposición doble de un fundido cerrado o abierto. Las cámaras super-8 con automatismo de fundidos encadenados realizan independientemente este procedimiento, de modo que el truco tiene éxito al primer intento.

Con fundidos encadenados «sencillos» se convierten modelos de títulos en otros modelos o en regulaciones reales. Un truco más refinado hace posible realizar fundidos encadenados de texto sobre un fondo que permanece igual (al rebobinar la película, cambiar cada vez la hoja transparente provista de texto).

Superposición óptica de una imagen móvil y un título animado relacionado con el contenido.

198. Efecto de choque mediante color

Aunque el truco de magia descrito en el último párrafo del consejo anterior se aplicaba originalmente para películas de crímenes y otras en blanco y negro, también puede emplearse en combinación con películas de color con un contenido parecido.

Como fondo para el título elegimos fotografías en blanco y negro; para los textos, líneas de texto en rojo vivo sobre hojas transparentes de acetato. Antes de hacer el fundido de los textos, el motivo en blanco y negro debe aparecer durante algunos segundos sin velo de color en la pantalla. Variantes: fundido de una estructura roja en un diseño provisto de texto blanco, cambiar varias veces el color de las letras, etc.

199. Doble, múltiple, supermúltiple

Las cámaras filmadoras con instalación de rebobinaje y aparatos fotográficos sin mecanismo de bloqueo pueden emplearse para realizar una composición de títulos multilateral y más rica en variación (exposiciones dobles y múltiples de la misma tira de película). Dado que, en todo caso, se requieren correcciones en la exposición, el aparato de toma debe poder regularse manualmente. Para las superposiciones, los textos deberán ser compuestos con letras blancas o de color muy claro sobre un fondo negro mate, que no aparecerá reproducido, de modo que el texto, tras la combinación, aparentemente «flota por encima del segundo motivo. El valor de diafragma para las letras (medición de cerca) se regula con el fotómetro; el motivo del fondo es expuesto a media o a una escala entera mayor (por ejemplo, f/8 en vez de f/5,6).



Figura 199

200. Auxiliar para el aparato de títulos

Se trata de un accesorio, que se aplica a la cámara, compuesto de fuelle o tubos regulables, raíl de soporte, adaptador de objetivo y portamáscaras. Operando con una exposición doble pueden filmarse dos motivos, uno al lado del otro, tapando para la primera toma parte de la imagen con una máscara negra de cartón exactamente ajustada, y utilizando, para la segunda toma, una máscara adicional. Con este accesorio pueden filmarse, reunidos en una sola imagen, títulos corredizos horizontales, o rotativos verticales, con motivos de fondo parados o móviles.